

H08
FORM NO. 770-1812K

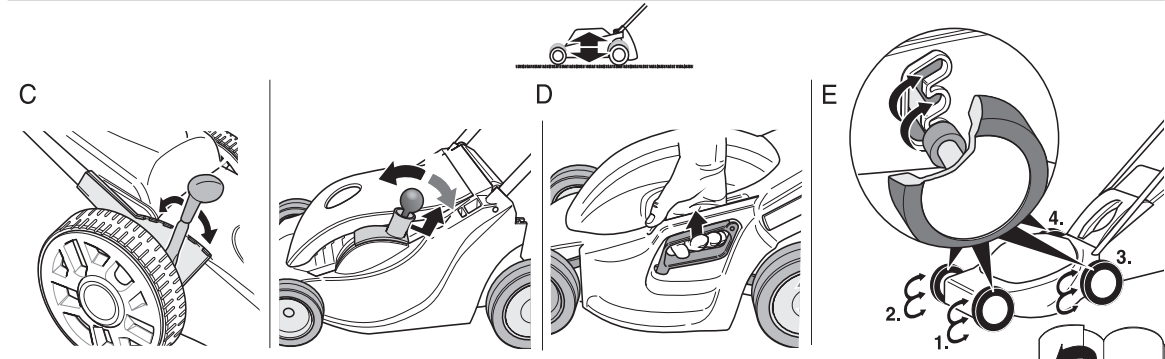

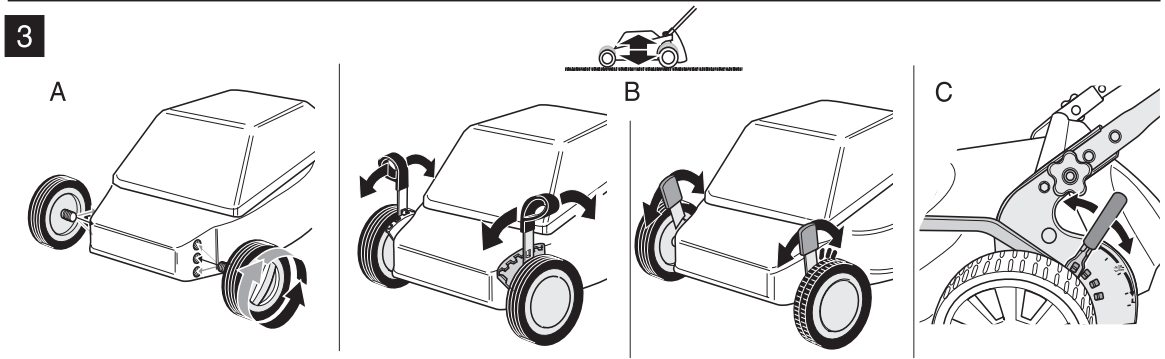

4

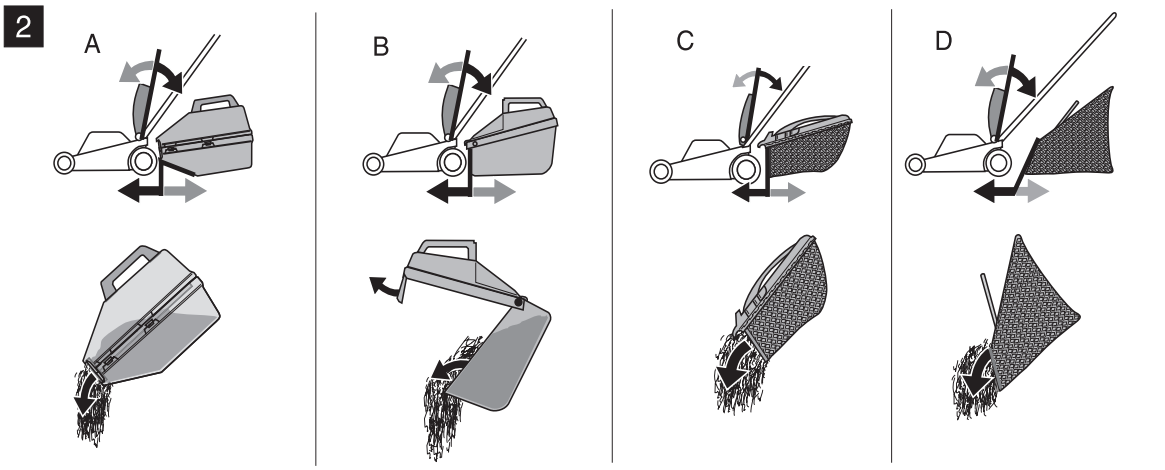
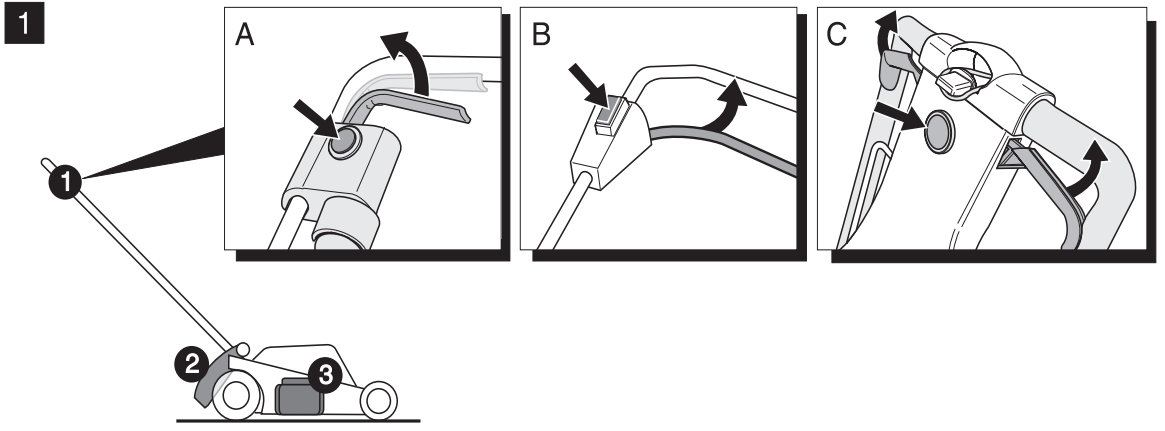
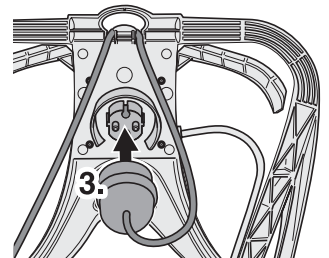
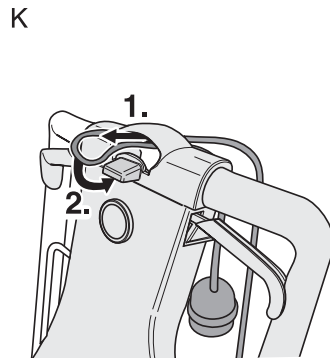
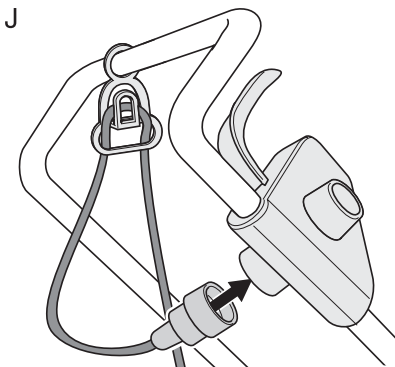
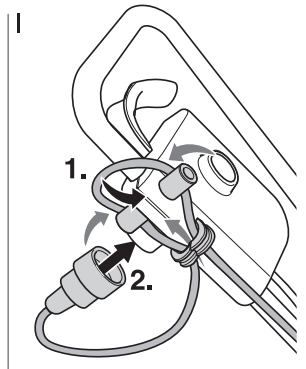
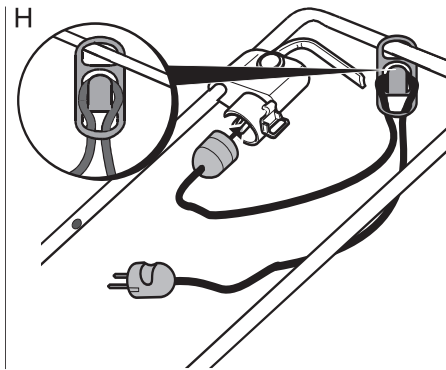
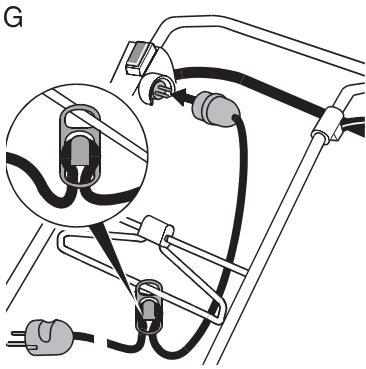
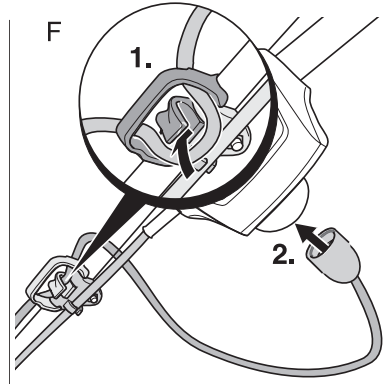
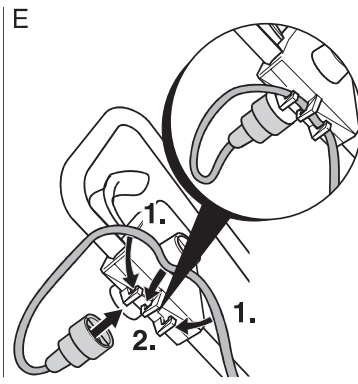
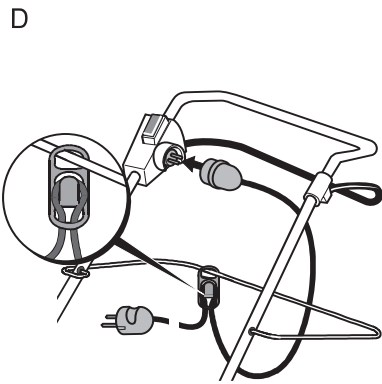
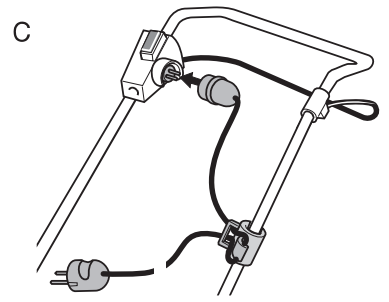
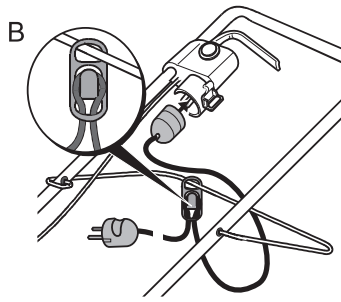
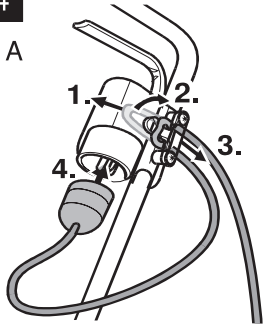

5

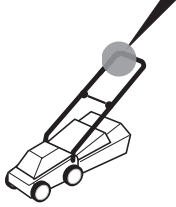
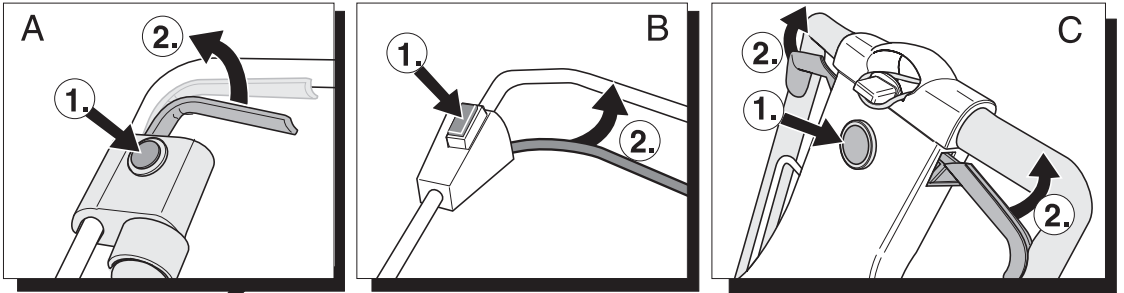

6

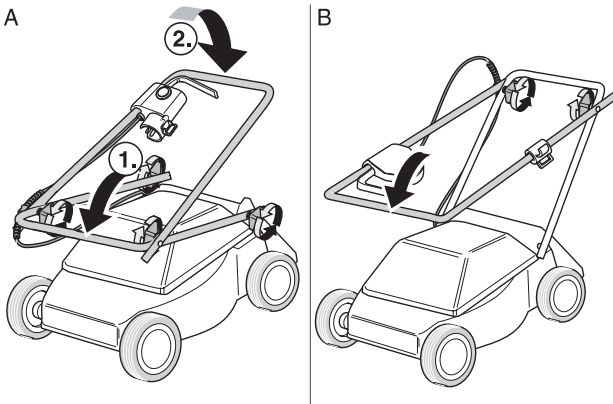

7

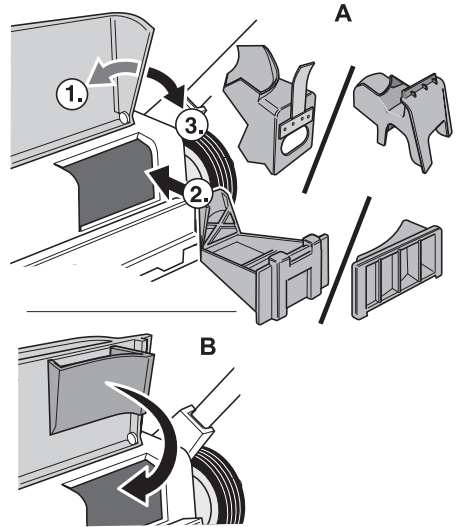

8

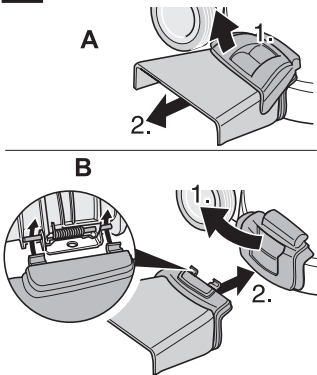

9

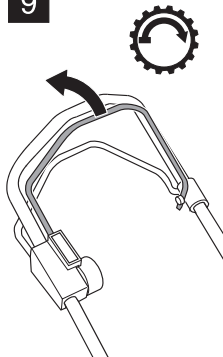

10

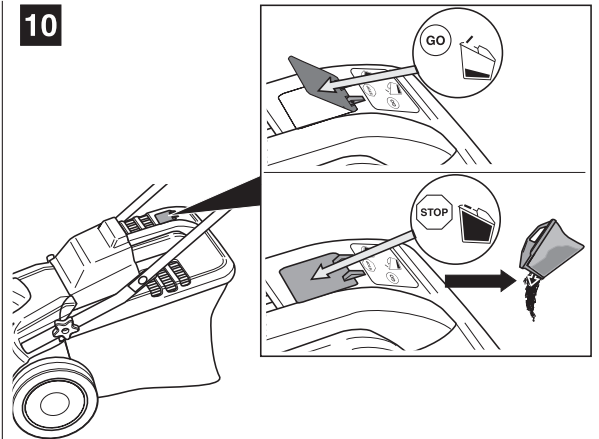



Česky	→		4
Slovensky	→		10
Românește	→		16
Slovensko	→		22
Hrvatski	→		28
Srpski	→		34
Bosanski	→		40
Türkçe	→		46
Русский	→		53
Български	→		62
Eesti	→		70
Lietuviškai	→		76
Latviešu valodā	→		82
Македонски	→		89
Українська	→		96

Съдържание

За Вашата сигурност	62
Монтиране на уреда	64
Обслужване	64
Съвети за поддръжка на тревните площи	66
Транспортиране	67
Поддръжка/Почистване	67
Прибиране	67
Гаранция	67
Установяване и отстраняване на повреди	68

Данни от типвата табелка

Тези данни са много важни за по-късната идентификация при поръчването на резервни части за уреда, както и за оторизирания специализиран сервиз. Типовата табелка можете да откриете в близост до двигателя. Всички данни от типовата табелка на Вашия уред попълнете в следващото поле.

Тези и други данни за уреда можете да намерите в допълнителната CE-декларация за съответствие, която е неразделна част от това упътване за експлоатация.

Представяне в картини



Разтворете страницата със схемите в началото на упътването.

За Вашата сигурност

Правилна употреба на уреда

Този уред е предназначен само – за употреба съгласно описанията и указанията за безопасност в настоящото упътване за употреба; – за косене на тревни площи в двора и градината.

Всяка друга употреба се счита за не по предназначение. Ползвателят на уреда носи отговорност за всички щети, причинени на трети лица или на тяхна собственост.

Своеволни изменения на уреда изключват поемането на гаранция от производителя за произтеклите от това щети.

Спазвайте указанията за безопасност и експлоатация

Когато ще ползвате уреда, прочетете преди първата експлоатация настоящото упътване за употреба внимателно. Спазвайте инструкциите и съхранете упътването за по-късна употреба. Никога не разрешавайте на деца или други лица, които не са запознати с настоящото упътване за употреба, да ползват този уред. Ако дадете уреда на трети лица, задължително предайте и упътването.

Общи указания за безопасност

В настоящия раздел ще намерите общи указания за безопасност. Предупреждения, които касаят отделни елементи от уреда, функции или дейности, ще откриете в съответния раздел на настоящото упътване.

Преди работа с уреда

Лица, които ползват уреда, не трябва да са под влияние на упойващи вещества, като напр. алкохол, наркотици или медикаменти.

Уредът не може да се ползва от лица под 16 години – минималната възраст за ползване на уреда се определя от местните разпоредби.

Преди да започнете работа се запознайте с всички устройства и задвижващи елементи, както и с техните функции.

На открито използвайте само предназначените, разрешени и съответно обозначени захранващи кабели, например H07RN – F 3 x 1,5 mm² (макс. 50 м).

Свързващите елементи на захранващите кабели трябва да са защитени от напръскване с вода и да са от гума или покрити с гумена изолация.

Преди употреба проверете дали захранващите кабели не са увредени, прекъснати или заплетени.

За целта изключете уреда и изтеглете щепсела от мрежата. Използвайте само захранващи кабели, които са в безупречно състояние.

Преди употреба проверете – дали приспособлението за събиране на тревата функционира и дали клапата за изхвърляне се затваря правилно. Подменете незабавно увредените, изхабените или липсващите части.

– дали режещите инструменти, закрепящите болтове и цялата секция за рязане не са изхабени или увредени. За да изключете възможността от дебалансиране, изхабените или увредени части трябва да се подменят само комплектно в специализирана работилница.

– дали кабелът между двигателя и комбинираната секция на щекера не е увреден. Незабавно се обърнете към специализиран сервиз за подмяна на увредения кабел.

Резервните части трябва да отговарят на определени от производителя изисквания. Поради това използвайте само оригинални резервни части или разрешените от производителя резервни части. Поправките трябва да се извършват само от специализиран сервиз.

По време на работа с уреда

При работа с или по уреда трябва да носите съответно работно облекло, като например:

- обезопасяващи обувки,
- дълги панталони,
- добре прилепващо облекло,
- защитни очила/маска.

Експлоатирайте уреда само, ако той е в предписаното от производителя техническо състояние, както е доставен.

Преди всякакви работи по този уред

За да се предпазите от наранявания при всякакви работи (например работи по поддръжката или настройката) по този уред:

- изключете двигателя,
- изчакайте, докато подвижните части спрат напълно,
- изтеглете щепсела от мрежата,
- оставете двигателя да изстине (около 30 минути).

След работа с уреда

Винаги преди да оставите уреда – изтегляйте щепсела от електрическата мрежа.

Обезопасяващи приспособления

Схема 1

⚠ Опасност!

Никога не използвайте уреди с повредени или немонтирани обезопасяващи приспособления.

Обезопасяващ лост (1)

Обезопасяващият лост служи за Вашата сигурност, за да можете при авария да спрете незабавно двигателя и режещата секция. Не трябва да се опитвате да избягвате функцията му.

Предпазен капак (2) или предпазител (3)

Предпазният капак/предпазител Ви защитават от наранявания, които могат да бъдат причинени от режещия механизъм или от изхвърлени твърди предмети. Уредът може да се използва само с предпазен капак или с предпазител.

Символи върху уреда

Върху уреда ще откриете различни стикери със символи. Тук Ви даваме обяснението на символите:



Внимание! Преди употреба прочетете упътването за експлоатация!

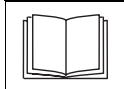

Не допускайте външни лица в рисковата област!



Никога не поставяйте дланите и/или краката си в близост до въртящите се части.

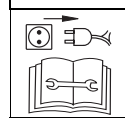

Преди да предприемате работи по режещите инструменти, изтеглете щепсела от контакта! Дръжте пръстите на ръцете си и краката си далеч от режещите инструменти. Преди настройката или почистването на уреда или преди проверка дали захранващият кабел не е заплетен или повреден, изключете уреда и изтеглете щепсела от контакта. Дръжте захранващия кабел далеч от режещите инструменти.



Дръжте захранващия кабел далеч от режещите инструменти.



Опасност от нараняване посредством изхвърляната трева или твърди предмети.



В областта на работа не трябва да пребивават лица, и по-специално деца или животни.



Работата по стръмни склонове може да е опасна.



Опасност от нараняване посредством изплъзване – не работете при влажно време.

Поддържайте тези символи върху уреда винаги в състояние, в което да могат да се четат.

Символи в упътването

В настоящото упътване се използват символи, които обозначават опасности или важни указания. Тук Ви даваме обяснението на тези символи:

Опасност

Обръща Ви се внимание на опасности, които са във връзка с описаната дейност и при които съществува риск за хората.

Внимание

Обръща Ви се внимание на опасности, които са във връзка с описаната дейност и които могат до доведат до повреди на уреда.

Забележка

Обозначава важни информации и съвети за употреба.

Указание за изхвърляне

Ненужните остатъци от опаковки, старите уреди и т.н. изхвърляйте в съответствие със съответните местни предписания.



Старите електроуреди са ценни материали, поради тази причина те не трябва да се изхвърлят на боклука!

Молбата ни е със своето активно участие да ни помогнете в опазването на земните ресурси и околната среда и да предадете този уред в специализираните пунктове (ако съществуват такива).

Монтиране на уреда

На приложения лист под формата на схеми е показано как да монтирате уреда на няколко етапа и да го доведете до готовност за експлоатация.

Обслужване

Опасност

Токов удар

– Използвайте за контакта към електрическата мрежа предпазен шалтер за лица (= предпазен бушон за токови спадове или токов удар, който се задейства при максимум 30 mA).

– Ако при косене настъпите кабела, съществува опасност за живота Ви или от нараняване. Отдалечете се бавно с малки стъпки от уреда. Изтеглете щепсела от контакта. Обърнете внимание по време на косене захранващият кабел никога да не попада в областта на рязане.

Злополуки

– При косене в близост до уреда не трябва да има хора, особено деца, и животни. Има опасност от нараняване от изхвърляните камъни или други предмети.

Падане

– Водете уреда само в умерено темпо.

– Особено внимавайте, когато косите в посока назад и придърпвате уреда към себе си.

– При косене по стръмни склонове уредът може да се обърне и Ви е да се нараните. Косете напречно към склона, никога нагоре и надолу. Не косете по склонове с наклон повече от 20 %.

– Бъдете изключително внимателни при смяна на посоката на движение и внимавайте да сте заели правилно положение особено на склонове.

– Съществува опасност от нараняване при косене в гранични области.

Косенето в близост до ръбове, гранични межди или стръмни скатове е опасно. При косене спазвайте безопасно разстояние.

– При косене на влажна трева уредът може да се изплъзне поради намаленото сцепление с почвата и Ви можете да паднете. Косете само, когато тревата е суха.

– Работете само при дневна светлина или при добро изкуствено осветление.

Наранявания

– Винаги трябва да спазвате обезопасителното разстояние към въртящите се инструменти, определено от водещите накрайници.

– Никога не поставяйте дланите или краката си в близост, на или под въртящите се части.

– Ако уредът трябва да се обърне и да се транспортира по други повърхности, различни от трева, винаги спирайте двигателя.

– Никога не повдигайте и не носете уред с работещ двигател. Преди това изтеглете щепсела от контакта.

– Когато освобождавате блокировки или почиствате задръствания от канала за изхвърляне, или преди да проверявате, почиствате, транспортирате, настройвате косачката, или преди да извършвате работи по уреда, спирайте двигателя и изтегляйте щепсела от контакта.

– При сваляне на приспособлението за събиране на тревата можете да нараните себе си или други посредством изхвърляните окосена трева или чужди тела. Никога не изпразвайте приспособлението за събиране на трева при работещ двигател. За целта изключете уреда.

- Проверете мястото, където ще използвате уреда, и отстранете всички предмети, които могат да бъдат захванати от косачката и изхвърлени.
- Ако режешите инструменти срещнат чуждо тяло (например камък) или ако уредът започне да вибрира необичайно: веднага спрете двигателя и изтеглете щепсела от контакта. Проверете косачката за повреди и в случай на повреди потърсете специализиран сервис.
- При косене със сърп никога не заставяйте пред отворите за изхвърляне на тревата.

Спяване

- Когато обръщате уреда, можете да се спънете в хранващия кабел и да се нараните. Винаги подвеждайте кабела така, че да не попада в областта на преминаване и рязане.
- Водете уреда само в умерено темпо.

Внимание

Повреди на уреда:

- Камъни, разхвърляни клони или подобни предмети могат да доведат до повреди на уреда и функционирането му. Преди всяка употреба на уреда отстранявайте твърдите предмети от областта на работа.
- Експлоатирайте уреда само, ако е в безупречно състояние. Преди всяка експлоатация огледайте уреда. Поспециално внимание обърнете на проверката на безопасителните съоръжения, електрическите елементи на обслужването, хранващите електрокабели и винтовите връзки – дали не са увредени и устойчиви ли са. Преди експлоатация сменете повредените части.

Време на експлоатация

Спазвайте националните и общинските разпоредби относно времето на ползване (евентуално попитайте съответно компетентната инстанция).

Задаване на позиции

Когато се задават позиции на уреда (например вляво, вдясно) винаги изхождаме от посока на волана/лоста за водене в посока на работа на уреда.

1. Окачване на приспособлението за събиране на трева

Схема 2

- Вдигнете клапата за изхвърляне и окачете приспособлението за събиране на тревата.

2. Настройка на височината на косене

Схема 3

Височината на косене на тревата може да се настрои по желание.

Указание

При уреди с регулиране на всяко колело регулирайте всички колела на еднаква височина.

Модел А:

- Развийте колелата и ги поставете на съответната височина.

Модел В:

- Изтеглете планката и я фиксирайте в желаното положение.

Модел С:

- Избутайте напред или назад лоста за централното регулиране на височината и го фиксирайте в желаното положение.

Модел D:

- Натиснете механизма за регулиране и едновременно с това с дърпане или натискане поставете дръжката/лоста за хващане на желаната височина. Когато пуснете лоста за регулиране уредът остава блокиран в избраното положение.

Модел Е:

- Изтеглете колелото напред и го застоперете на желаната височина.

3. Захранващ кабел

Схема 4

- Закрепете хранващия кабел на приспособлението за изтегляне на кабела.
- Включете щепсела първо към комбинирания вход за щекера на уреда и след това в контакт 230 V.

4. Стартиране на двигателя

Опасност

Дръжте дланите и краката си далеч от режешите инструменти.

Внимание

- Не обръщайте при стартиране уреда на страни.
- При опит да стартирате уреда във висока трева двигателят може да прегрее и да се повреди.

Схема 5

- Поставете уреда на равна повърхност по възможност с ниска или малко трева.
- Натиснете и задръжте блокиращия бутон.
- Изтеглете и задръжте обезопасителната ръчка, освободете блокиращия бутон.

Двигателят и режешите инструменти се задвижват. Можете да започнете с работата.

5. Включване/ изключване на задвижването на колелата

(само при уреди със задвижване на колелата)

Схема 9

Включване на задвижването на колелата:

- Изтеглете и задръжте лоста.

Изключване на задвижването на колелата:

- Освободете лоста.

6. Спиране на двигателя

- Освободете обезопасителната ръчка.

Двигателят и режещите инструменти спират след известно време.

7. Сваляне и изпразване на приспособлението за събиране на трева

Схема 2

Когато отрязаната трева остава да лежи на земята или индикаторът (опционално, фиг. 10) показва, че кошницата е пълна:

- Освободете обезопасителната ръчка и изчакайте, докато двигателят спре.
- Вдигнете клапата за изхвърляне и откачете приспособлението за събиране на тревата.
- Изпразнете го.

8. Работа без приспособление за събиране на трева

Когато свалите приспособлението за събиране на тревата, клапата за изхвърляне се затваря надолу. При работа без приспособление за събиране на тревата това, което сте окосили, се изхвърля директно в посока надолу.

9. Преоборудване за ниско косене

(само при уреди със специална окомплектовка за ниско косене/ опция)

Уреди със задно изхвърляне:

Схема 7А

- Повдигнете клапата за изхвърляне.
- Свалете приспособлението за събиране на тревата.
- Поставете палеца за ниско косене (в зависимост от модела).
- Отпуснете клапата за изхвърляне.

Указание

- При уреди с вградена функция за подравняване няма отделен клин - тази функция се поема от специално оформена задна клапа (схема 7В).

Уреди със странично изхвърляне:

- Свалете страничното изхвърляне – защитната престилка/капакът се затваря автоматично (схема 8А).

10. Преоборудване на уредите за странично изхвърляне

(в зависимост от изпълнението)

- Когато има: Свалете кошницата за събиране на тревата и пуснете клапата за задното изхвърляне.
- Вдигнете предпазната престилка/капака и монтирайте страничното изхвърляне (схема 8В).

11. След приключване на работа

- Изпразнете приспособлението за събиране на тревата.
- Изтеглете щепсела от контакта и от уреда.
- Освободете двигателя да се охлади (около 30 минути), преди да почиствате, поддържате, складирате или прибирате уреда.

Съвети за поддръжка на тревните площи

Косене

Тревните площи се състоят от различни видове трева. Ако косите често, се усилва растежът на треви, които образуват силни корени и образуват плътни чимове. Ако косите по-рядко, ще се усили развитието на растящите високо треви и на други диви билки и бурени (например детелина, парични и др.).

Нормалната височина на тревните площи е около 4 – 5 см. Трябва да се окосява само $\frac{1}{3}$ от общата височина; т. е. да се режат 7–8 см до нормална височина. По възможност не косете тревните площи под 4 см, в противен случай при суша ще се увредят чимовете.

Израсналата високо трева (например след отпуската Ви) косете поетапно до достигане на нормалната височина.

Ниско косене (със специална окомплектовка)

При това косене тревата се нарязва на малки парчета (около 1 см) и остава да лежи на земята. Тревните площи запазват много хранителни вещества.

За оптимални резултати трябва да поддържате тревата постоянно ниско окосена, виж и раздел «Косене».

При ниското косене спазвайте следните указания:

- Никога не косете влажна трева.
- Никога не окосявайте повече от 2 см от общата височина.
- Движете косачката бавно.
- Редовно почиствайте режещите инструменти.

Транспортиране

При транспортиране на уреда върху багажника или вътре в превозно средство го осигурете достатъчно срещу неволно изплъзване.

Преди вдигане или носене на уреда изтеглете щепсела от контакта. За да придвижвате уреда по повърхности, като например алеи или пътеки, спрете предварително двигателя.

Внимание

Не притискайте или прегъвайте кабела между двигателя и комбинираната секция на щекера.

Схема 6

- За по-лесно разполагане като товар можете да сгънете ръчката за управление (волана).

Поддръжка / Почистване

Опасност

С цел предпазване от нараняване преди всички работи по уреда

- изключете двигателя,
- изчакайте, докато движещите се части спрат напълно,
- изтеглете щепсела,
- оставете двигателя да изстине (около 30 минути).

Поддръжка

Опасност

С цел предпазване от наранявания посредством режещите инструменти всички работи, като например подмяна или наточване на режещите ножове, трябва да се извършват в специализиран сервис (необходими са специални инструменти).

Преди всяка употреба

(само за уреди с предавка на колелата)

Проверете точката на зацепване на предавката:

- При работещ двигател и изключено задвижване на колелата уредът не може да се движи напред.
- При работещ двигател и включено задвижване на колелата уредът трябва да може да се движи напред.
- При необходимост регулирайте точката на зацепване със зъбно колело/гайка на колелото.

Един път сезонно

- Смажете шарнирните връзки и въртящите пружини на клапата за изхвърляне.
- В края на сезона уредът трябва да бъде проверен и отремонтiran от специалист.

Почистване

Внимание

- Не пръскайте уреда с вода, тъй като в противен случай можете да повредите електрическите части.
- Почиствайте уреда след всяка употреба. Непочистеният уред може да доведе до увреждания на материала и функционирането.

Почистване на приспособлението за събиране на трева

Най-лесно е да го почиствате веднага след косене.

- Свалете приспособлението за събиране на трева и го изпразнете.
- Приспособлението за събиране на трева може да бъде почистено със силна водна струя (от градински маркуч).
- Преди следващата употреба оставете приспособлението за събиране на трева да изсъхне основно.

Почистване на косачката

Опасност

При работи по режещите инструменти можете да се нараните.

За предпазване носете работни ръкавици.

По възможност почиствайте уреда веднага след косенето.

- Обърнете уреда на страни,
- Почистете пространството на рязане и клапата за изхвърляне с четка, метла или парцал,
- Поставете уреда върху колелата и отстранете всички видими остатъци от трева и замърсявания.

Прибиране

Внимание

Опасност от увреждане на материала на уреда.

Съхранявайте уреда (с изстинал двигател) само в чисти и сухи помещения. Предпазвайте уреда при по-продължително съхранение, например през зимата, при всички случаи от ръжда.

След приключване на сезона или когато няма да използвате уреда повече от месец,

- почистете уреда и приспособлението за събиране на тревата,
- изтрийте всички метални части с цел предпазване от ръжда с намазнен парцал (масло без смола) или с друг вид смазка.

Гаранция

Във всяка страна са валидни издадените от нашата компания или от съответния вносител гаранционни условия.

В рамките на гаранционния срок отстраняваме повреди по Вашия уред безплатно, доколкото те се дължат на дефект в материала или при производството.

В случай, че трябва да използвате правата си на гаранционно обслужване, се обърнете към продалия Ви уреда или към най-близкия клон на нашата фирма.

Установяване и отстраняване на повреди

Повредите при експлоатация на Вашата косачка често се дължат на прости причини, които трябва да знаете и да можете да отстранявате отчасти сами. В случай на съмнение, ще Ви помогне оторизираната за разпространение на нашите уреди фирма.

Проблем	Възможна(и) причина(и)	Отстраняване
Двигателят не стартира.	Захранващият кабел не е свързан или е дефектен.	Проверете кабела, включете го, при необходимост го сменете или извикайте специалист да го поправи.
	Домашният бушон е претоварен.	Включете бушона, използвайте евентуално по-силен предпазител или извикайте специалист да го инсталира.
	Комбинираният вход за щекера е дефектен.	Обърнете се към специализиран сервиз за поправка.
Двигателят бръмчи, но не работи.	Косачката е във висока трева.	Поставете косачката на повърхност с по-ниска трева.
	Блокирал е ножът.	Изгледете щепсела, отстранете това, което блокира ножа.
	Дефектен е кондензаторът.	Обърнете се към специализиран сервиз за поправка.
Двигателят изключва внезапно.	Щепселът се е изтеглил.	Проверете кабела, установете, че е добре окачен в приспособлението за кабела, отново включете щепсела.
	Изключила е защитата срещу претоварване.	Изгледете щепсела от контакта, отстранете задръстването в изходния канал, изчакайте около 10 минути, отново го включете.
Необичайни шумове (прамене, пукане, тракане)	Винтове, гайки или други крепежни елементи са прекалено свободни.	Закрепете частите, ако шумовете останат: обърнете се към специализиран сервиз.
Силни вибрации.	Повреден ножов вал или дефектен режещ нож.	Веднага изключете уреда. Подменете дефектните части в специализиран сервиз.
Задвижването на колелата не функционира.	Клиновидният ремък, съответно предаването са дефектни.	Обърнете се към специализиран сервиз за подмяна на повредените части.

Проблем	Възможна(и) причина(и)	Отстраняване
Недобро отрязване или спадане на оборотите	Тревата е прекалено висока.	Настройте по-голяма височина на косене, в краен случай косете два пъти.
Тревата остава на земята или Приспособлението за събиране на тревата не се пълни	Тревата е прекалено влажна.	Оставете тревните площи да изсъхнат.
	Изходният канал е задръстен.	Изтеглете щепсела, отстранете задръстването.
	Ножът е тъп.	Обърнете се към специализиран сервиз, за да сменят или наострят ножа.
	Приспособлението за събиране на тревата е пълно.	Изключете косачката, изпразнете приспособлението за събиране на тревата.
	Приспособлението за събиране на тревата е замърсено.	Изключете косачката, почистете каналите за постъпване на въздух на приспособлението за събиране на тревата.