

L 07
FORM NO. 769-01569A

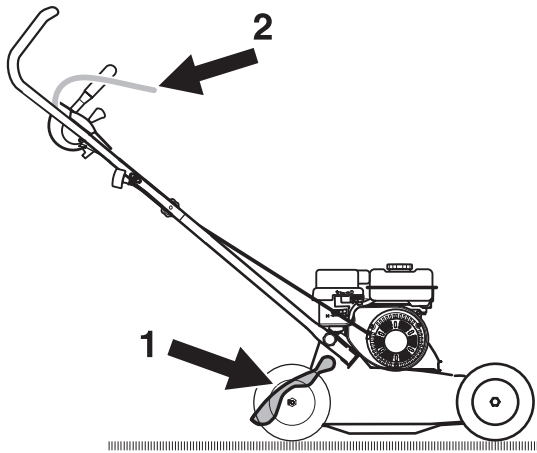

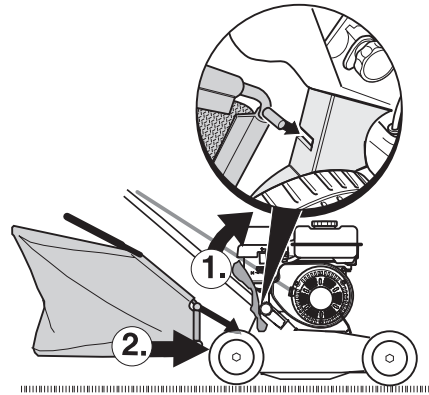

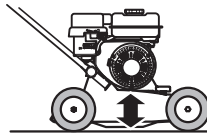

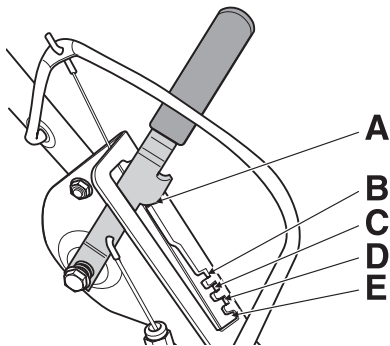
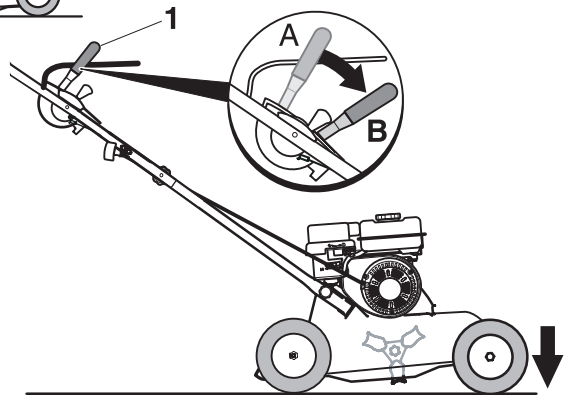
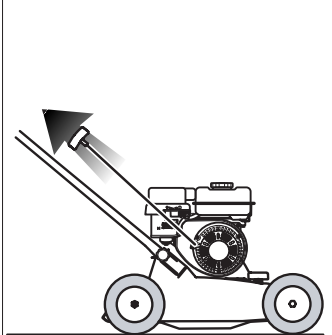
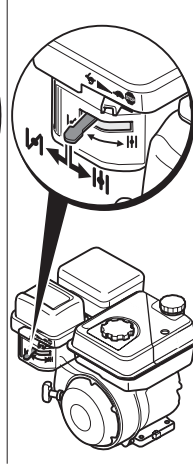
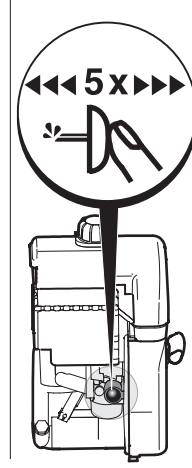
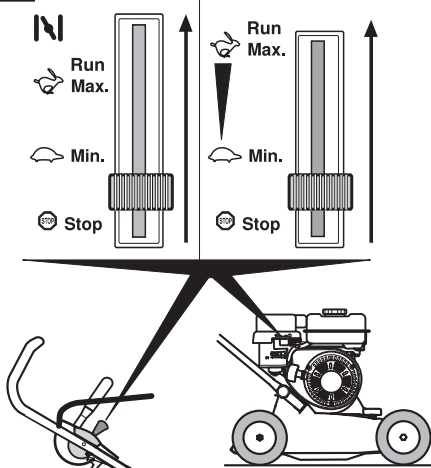
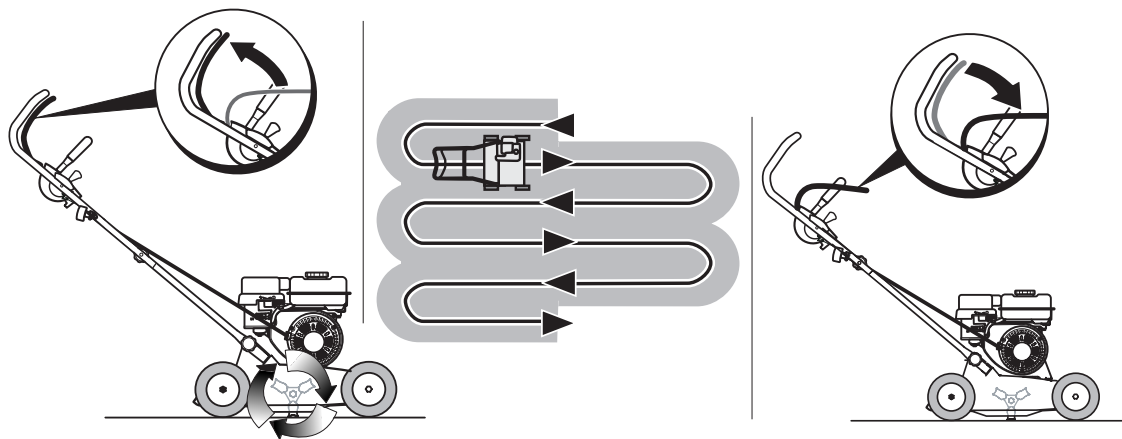
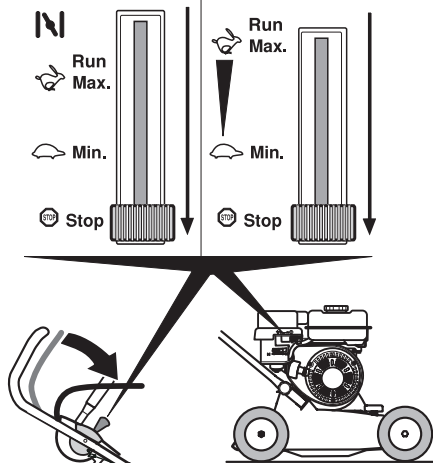
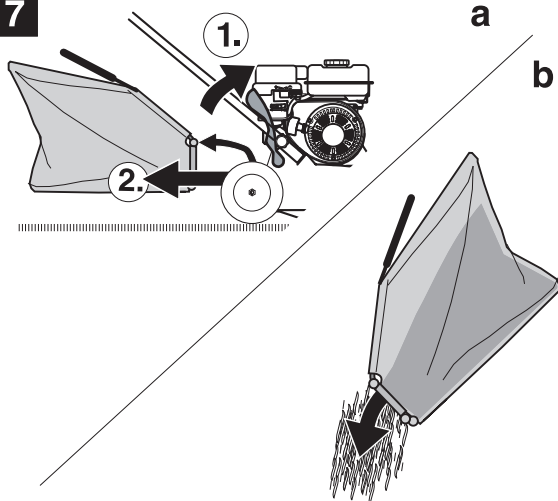
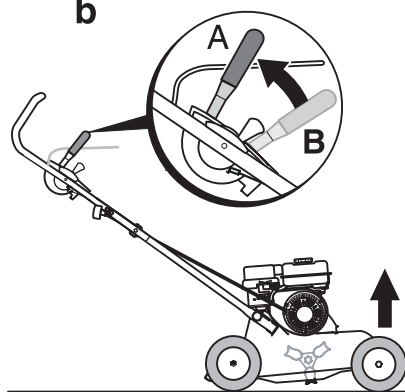
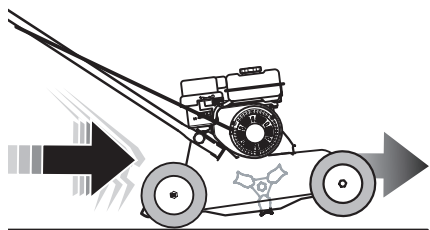

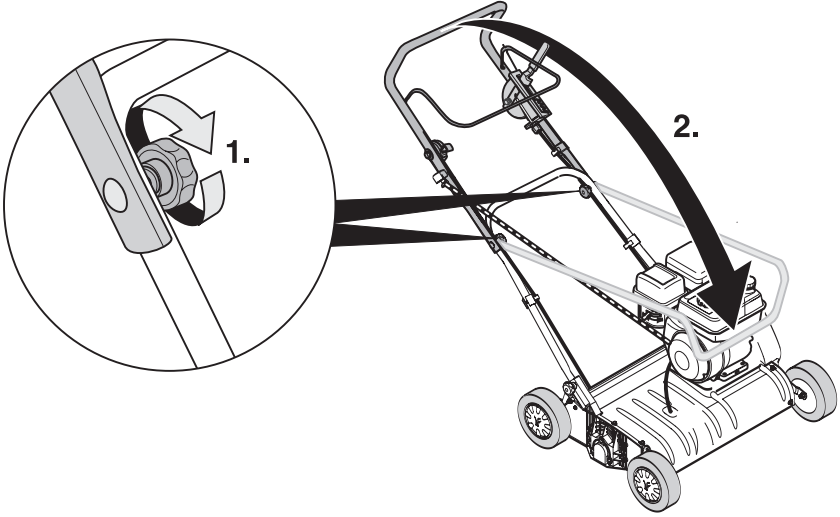
1**2****3****a****b****4****a****b****c****d****e**

5**a****b****c****6****a****b****7****a****b****8****a****b**

9





Magyar	→		4
Česky	→		11
Slovensky	→		18
Românește	→		25
Slovensko	→		32
Hrvatski	→		39
Srpski	→		46
Русский	→		53
Български	→		63
Eesti	→		72
Lietuviškai	→		79
Latviešu valodā	→		86
Македонски	→		94
Bosanski	→		103
	→		110



Съдържание

За Вашата безопасност.....	63
Монтиране	65
Функция.....	65
Обслужване	65
Съвети за култивиране на повърхностния слой	68
Транспортиране	68
Почистване/Обслужване	69
Зазимяване	69
Гаранция	70
Информация за двигателя.....	70
Установяване и отстраняване на повреди.....	70

Данни от типова табелка

Тези данни са много важни за по-късната идентификация при поръчването на резервни части за уреда, както и за оторизирания специализиран сервиз. Типовата табелка можете да откриете в близост до двигателя. Нанесете всички данни от типовата табелка на уреда в следващото поле.

Тези и други данни за уреда ще намерите в отделната СЕ-декларация за съответствие, която е неразделна част от това упътване за експлоатация.

Снимки



Разтворете страницата със снимките в началото на упътването за експлоатация. Графичното изображение може в детайли да се различава от уреда, който имате.

За Вашата безопасност

Използвайте уреда по предназначение!

Този уред е предназначен предимно:

- за използване в съответствие с изложените в това упътване за експлоатация описания и указания за безопасност;
- като косачка, култивираща повърхностния слой на тревни площи, в домашната градина и в парковете.

Всяко използване за цели, различни от посочените, се смята за нецелесъобразно. Ползвателят носи лична отговорност за нанесените щети на трети лица и на тяхната собственост.

Собственоръчно направени промени по уреда освобождават производителя от отговорност за настъпилите в следствие на това щети.

Спазвайте указанията за безопасност и обслужване!

Като ползвател на този уред, внимателно прочетете преди първото използване това упътване за експлоатация. Съобразявайте се с него и го пазете за по-нататъшна употреба. Никога не разрешавайте на деца и на други лица, които не са запознати с това упътване за експлоатация, да използват уреда.

При смяна на собственика на уреда предайте упътването за експлоатация заедно с уреда.

Общи указания за безопасност

В този раздел ще намерите общи указания за безопасност. Предупредителни указания, които се отнасят до отделни части на уреда, функции или дейности, ще намерите на съответното място в това упътване.

Преди започване на работа с уреда

Лицата, които използват уреда, не трябва да са под влияние на упойващи вещества, като например алкохол, наркотици, медикаменти.

Лица, които не са навършили 16 години, нямат право да обслужват уреда – минималната възраст на ползвателите може да се определи в съответствие с местните разпоредби.

Преди започване на работа добре се запознайте с всички механизми и обслужващи елементи, както и с техните функции.

Съхранявайте горивото само в разрешени за използване за тази цел резервоари и никога в близост до източници на топлина (например печки или резервоари за топла вода). Зареждайте уреда с гориво само на открито.

Никога не зареждайте уреда с гориво, ако двигателят е включен или е топъл.

Веднага подменяйте повредените ауспуси, резервоарите или капачките на резервоарите.

Преди използване проверете:

- дали приставката за събиране на тревата функционира и дали капакът затваря добре. Повредените, износени или липсващи части трябва да се подменят незабавно;

– дали режещите инструменти, закрепващите болтове, както и цялото режещо устройство не са изхабени или повредени. Изхабените или повредени части подменяйте само в комплект в специализиран сервиз, за да избегнете дебалансиране.

Резервните части трябва да отговарят на определените от производителя изисквания. За тази цел използвайте само оригинални резервни части или разрешените от производителя за използване резервни части. Поправки извършвайте изключително и само в специализирани сервиси.

По време на работа с уреда

При работа със или върху уреда трябва да носите подходящо работно облекло, като например:

- предпазни ръкавици,
- дълги панталони,
- плътно прилепнало облекло,
- защита за слуха,
- предпазни очила.

Всички предпазни механизми трябва винаги да са поставени на уреда в пълен комплект и в безупречно състояние.

Не предприемайте никакви промени по предпазните механизми.

Използвайте уреда само в състояние, което отговаря на предписаното от производителя техническо състояние и в което е доставен от него.

Никога не променяйте фабрично регулираните настройки на двигателя.

Избягвайте открит огън, образуването на искри и не пушете.

Преди всякакъв вид работи по този уред

За защита от наранявания преди всякакъв вид работи по този уред (например работи по обслужване и регулиране) и транспортиране (например вдигане и носене):

- изключете двигателя;
- изчакайте всички движещи се части да застанат в пълен покой и двигателят да изстине;
- извадете куплунга на запалителните свещи на двигателя, за да предотвратите запалването на двигателя по невнимание;
- освен това спазвайте и допълнителните указания за безопасност от упътването за експлоатация на двигателя.

След работа с уреда

Никога не напускайте уреда без да сте изключили двигателя.

Предпазни механизми

Фиг. 1

Опасност!

Никога не използвайте уред с повредени или без монтирани предпазни механизми.

Капак на отвора за изхвърляне (1)

Капакът на отвора за изхвърляне Ви предпазва от наранявания с режещия механизъм или изхвърлени твърди предмети. Уредът може да се използва само с монтиран капак на отвора за изхвърляне.

Лост за включване (2)

Лостът за включване е поставен за Ваша безопасност и има задачата веднага да спре режещия механизъм при нещастен случай.

Не трябва да правите опити да изолирате неговата функция.

Символи, поставени на уреда

На уреда ще намерите различни етикети със символи. Следва и обяснението на символите:

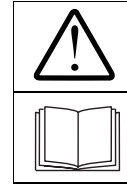

Внимание! Преди пускане в действие прочетете упътването за експлоатация.



Пазете други хора далеч от обсега на действие на уреда!

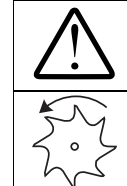

Внимание! Опасност! Въртящи се режещи инструменти!

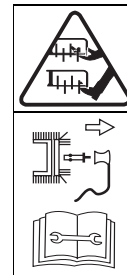

Преди извършване на работи по режещите инструменти изваждайте куплунга на запалителните свещи!

Пазете пръстите и краката си далеч от режещите инструменти!

Преди извършване на настройки, почистване или проверка на уреда го изключете и извадете куплунга на запалителните свещи.

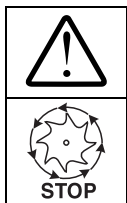

Внимание!
Опасност!
Инструментите продължават да се въртят и след изключване!



Носете предпазни приспособления за очите и за слуха!

Поддържайте символите, поставени на уреда, винаги в състояние, в което да могат да бъдат прочетени.

Символи, използвани в това упътване

В това упътване са използвани символи, които Ви обръщат внимание за възможни опасности или представляват важни указания. Следва и обяснението на символите:

Опасност!

Обръща Ви се внимание за възможни опасности, които са свързани с описаните дейности и при които е възможно нараняването на хора.

Внимание!

Обръща Ви се внимание за възможни опасности, които са свързани с описаните дейности и при които е възможно увреждането на уреда.

Указание

Обозначава важна информация и съвети за приложение.

Монтиране

В края на упътването за експлоатация или като отделно приложение са представени схемите за монтажа.

Указания за изхвърляне

Ненужните остатъци от опаковки, старите уреди и др. Изхвърляйте в съответствие с местните предписания.

Функция

Уредът се придвижва на ръка до тревната площ, която ще се обработва. Режещият механизъм се задвижва от бензинов двигател. Режещият механизъм се върти в кръг и изрязва образувания от лишеи, мъхове и бурени сплъстен слой като изхвърля изрязания материал навън или в приставката за събиране на трева. Дълбочината на изрязване се определя централно с помощта на регулатора за височината.

Обслужване

Спазвайте и указанията, дадени в упътването на двигателя.

Опасност!

Нещастен случай

– Хора, особено деца, и животни никога не трябва да стоят в близост до уреда по време на култивиране на повърхностния слой. Съществува опасност от нараняване от изхвърлени камъни или други предмети.

Падане

- *Карайте уреда само с нормално темпо.*
 - *При работа върху стръмни терени уредът може да се преобърне и можете да се нараните. Култивирайте повърхностния слой винаги напречно на склона, никога в посока нагоре или надолу. Не работете върху стръмни терени с наклон по-голям от 20 %.*
 - *Бъдете особено внимателни при смяна на посоката на движение и внимавайте да сте стъпили стабилно.*
 - *Бъдете особено внимателни, когато работите на заден ход и дърпате уреда към себе си.*
 - *Съществува опасност от нараняване при работа в гранични участъци. Култивирането на повърхностния слой в близост до ръбове, храсти или стръмни склонове е опасно. При работа спазвайте необходимото безопасно разстояние.*
 - *При работа върху мокра трева, уредът може да се подхлъзне поради малкото сцепление със земята и можете да паднете. Култивирайте повърхностния слой само когато тревата е суха.*
 - *Работете само при дневна светлина или при много добро изкуствено осветление.*
- ### **Наранявания**
- *Определеното от направлящите странични рамена безопасно разстояние до въртящите се инструменти трябва винаги да се спазва.*
 - *Никога не поставяйте ръце или крака до или под движещите се части.*
 - *При включване на уреда никога не стойте пред отворите за изхвърляне.*

- Спрете двигателя и изчакайте пълното спиране на режещия инструмент:
 - преди накланяне на уреда;
 - при транспортиране върху площ, които не са покрити с трева.
- Изключете двигателя и извадете лулата на свещта, за да предотвратите пускане на двигателя по невнимание:
 - преди отстраняване на запушвания и блокировки от отвора за изхвърляне;
 - преди проверка, почистване, регулиране на косачката или извършване на работи по уреда;
 - когато се сблъскате с чуждо тяло. Проверете уреда за повреди и при повреда се обърнете към специализиран сервис.
 - ако уредът започне да вибрира необичайно силно. Веднага проверете уреда.
- Никога не повдигайте и не носете уреда с включен двигател.
- При сваляне на приставката за събиране на трева можете да нараните себе си или други хора с изхвърляния изрязан материал или чужди тела. Никога не изпразвайте приставката за събиране на трева, когато двигателят работи. Изключете уреда.
- Проверете терена, върху който ще се използва уреда, и отстранете всички предмети, които могат да бъдат повлечени и изхвърлени.
- Ако чуждо тяло (например камък) се удари в режещия инструмент или ако уредът започне да вибрира необичайно: Веднага изключете двигателя и извадете куплунга на запалителните свещи. Проверете уреда за повреди и при повреда се обърнете към специализиран сервис.

- Никога не включвайте уреда, когато двете предни колела са в работно положение. Режещият механизъм допира земята и уредът може да се задвижи.

Задушаване

- Опасност от задушаване с въглероден окис. Включвайте двигателя с вътрешно горене да работи само на открито.

Опасност от експлозия и пожар

- Изпаренията на бензина са експлозивни и бензинът е силно възпламеним.
- Зареждайте с гориво преди да сте включили двигателя. При включен или още топъл двигател дръжте резервоара за гориво затворен.
- Доливайте гориво само при изключен и студен двигател. Избягвайте открит огън, образуването на искри и не пушете. Зареждайте уреда с гориво само на открито.
- Не включвайте двигателя ако сте препълнили резервоара. Преместете уреда от мястото, където има разлято гориво, и изчакайте да се изпарят парите от горивото.
- За да предотвратите пожар, пазете следните части чисти от трева и изпускано масло:
 - двигателя,
 - ауспуха,
 - резервоара за гориво.

⚠ Внимание!

Повреди на уреда

- Камъните, разхвърляните клони или други подобни предмети могат да доведат до повреждане на уреда и нарушаване на функциите му. Преди всяко използване отстранявайте твърдите предмети от работната площ.

- Използвайте уреда само в безупречно състояние. Преди всяко използване направете оглед. Особено внимателно проверете предпазните механизми, обслужващите елементи и болтовите съединения за повреди и неподвижно захващане. Преди използване подменете повредените части.

i Часове за работа

Спазвайте националните/комуналните предписания относно часовете за работа (при необходимост се осведомете от съответната институция).

i Указания за посоките

За указанията за посоките (например ляво/дясно) изхождаме винаги от дръжката за управление в посока – посоката на движение на уреда.

1. Подготовка на уреда

⚠ Внимание!

Поради транспортни съображения уредът се доставя без моторно масло.

- Поради тази причина преди първото пускане в действие го напълнете с моторно масло, виж упътването на двигателя.
- Зареждайте с «обикновен, безоловен» бензин. Пълнете резервоара най-много до 2 см под долния край на щуцера на отвора.
- Затваряйте добре резервоара за гориво.

2. Окачване на приставката за събиране на трева

(опционално, в зависимост от модела)

Фиг. 2

- Повдигнете капака и окачете приставката за събиране на трева.

3. Включване на двигателя

Спазвайте и указанията, дадени в упътването на двигателя.

Опасност!

Пазете ръцете и краката си далеч от режещия механизъм.

Внимание!

Преди да включите двигателя, разединете всички режещи инструменти и предавки. При включване не наклоняйте уреда.

- Паркирайте уреда на равна повърхност, по възможност покрита с ниска или с малко трева.

Извършване на настройки

Фиг. 4

Указания за лоста на газта

В зависимост от изпълнението лостът на газта се намира на двигателя (фиг. 4) или на направляващото странично рамо на уреда.

- Отворете крана за бензина (ако има такъв – виж и упътването на двигателя).

Указания за двигателя

- Спазвайте указанията от книжката на двигателя.
- Дори при топъл двигател евентуално може да се наложи да включите смукача, съответно примера.



Включване при студен двигател

- Поставете лоста на газта в положение  (за уредите със смукач) – фиг. 4а,

или

- поставете лоста на газта в положение  /max/Run и натиснете енергично 3–5х запалителя (за уредите без смукач) – фиг. 4b/c,

или

- Поставете лоста на газта в положение  /max/Run и лоста на смукача (на двигателя) в положение «Choke»/ – фиг. 4b/d.

Включване при топъл двигател

- Поставете лоста на газта в положение  /max/Run.

Включване на двигателя

- Поставете лоста за регулиране на височината в положение за транспортиране (A) – фиг. 3а.
- Застанете зад уреда.
- Дръпнете дръжката на пусковия механизъм докато усетите съпротивление, след това дръпнете рязко и силно няколко пъти, не оставяйте дръжката на пусковия механизъм да се върне бързо обратно, а бавно я върнете на ръка – фиг. 4е.

Настройки след включването на двигателя

- Върнете лоста на смукача на двигателя (в зависимост от изпълнението) обратно в положение  /max/Run/|†|.
- Поставете лоста на газта на желаните обороти на двигателя.

Указание

За култивиране на повърхностния слой лостът на газта трябва винаги да бъде на пълна газ .

Повече информация относно обслужването на двигателя можете да намерите в упътването на двигателя.

4. Изключване на двигателя

Фиг. 6

- Освободете лоста за включване, за да изключите режещия механизъм.
- Поставете лоста за газта в положение  /Stop.

5. Култивиране на повърхностния слой

Фиг. 5

- Включете двигателя както е показано.
- Поставете лоста за регулиране на височината от положение за транспортиране (A) в положението за височината на косене (B, първия отвор) – фиг. 3.

Указания за височината на косене

- Оптималната работна дълбочина е достигната, когато ножовете на режещия механизъм навлизат на 2–3 мм в почвата. Прекалено голямата работна дълбочина може да доведе до претоварване на уреда и до повреди. Поради тази причина обръщайте внимание на коректното регулиране на работната дълбочина.
- Заради износването на ножа се налага на по-късен етап работната дълбочина да се регулира отново. Позиции C, D, E се използват само след изхабяване на ножа. В зависимост от изхабяването поставяйте съответно в по-ниско положение като започнете от C – фиг. 3.
- Изтеглете лоста за включване, режещото устройство започва да работи. Можете да започнете работа (фиг. 5а).

- Движете уреда по успоредни линии (Фиг. 5b).
- Освободете лоста за включване, за да спрете режещия механизъм (фиг. 5c). След кратко време режещият механизъм спира.

6. Сваляне и изпразване на приставката за събиране на трева (опционално, в зависимост от модела)

Фиг. 7

- Изключете двигателя и изчакайте да спре да работи.
- Вдигнете капака и откачете приставката за събиране на трева.
- Изпразнете съдържанието.

7. Работа без приставка за събиране на трева

След като свалите приставката за събиране на трева, капаکت се затваря надолу. При работа без приставка за събиране на трева изкопаният материал се изхвърля директно надолу.

8. След приключване на работа

- Изключване на двигателя.
- изчакайте всички движещи се части да застанат в пълен покой и двигателят да изстине;
- Поставете лоста за регулиране на височината в положение за транспортиране (А).
- Затворете крана за бензина (ако има такъв – виж упътването на двигателя).
- Извадете куплунга на запалителните свещи на двигателя.
- Изпразнете приставката за събиране на трева.

Указание

Прибирайте уредите само с изстинал двигател в затворени помещения.

Съвети за култивиране на повърхностния слой

За по-добро проветряване на коренната част на тревната площ през пролетта и за да расте младата трева здрава е необходимо през този период на годината повърхностния слой на тревната площ да се култивира по-често отколкото през лятото.

Култивиране на повърхностния слой на тревната площ:

- по-често през пролетта;
- през лятото – при необходимост;
- при тревни площи, които са на сянка – през лятото също по-често.

Култивирайте повърхностния слой на тревната площ само при височина на тревата 6 см. Ако тревата е надраснала тази височина, преди култивирането на повърхностния слой тя трябва да се окоси.

След това наторете и полейте обработените места, за да може тревата да израсне по-бързо.

Транспортиране

Внимание!

Режещият механизъм и уредът могат да се повредят, когато движите уреда с изключен двигател по твърди пътни настилки. Не допускайте режещият механизъм да се допира до земята.

Придвижвайте уреда само в наклонено положение и само на задните колела (фиг. 8a), съответно поставете лоста за регулиране на височина в положение за транспортиране (А), така че валът с ножовете да не допира земята (фиг. 8b). Никога не вдигайте и не носете уреда преди да сте изключили двигателя и преди да сте извадили куплунга на запалителните свещи.

Ръчно транспортиране на къси разстояния

- Изключете двигателя.
- Леко наклонете уреда назад, така че предните колела да са свободни (фиг. 8a), съответно поставете лоста за регулиране на височината в положение за транспортиране (А), така че валът с ножовете да не допира земята (фиг. 8b).
- Започнете да бутате уреда.

С транспортно средство

Внимание!

Опасност от замърсяване на околната среда посредством изтичане на гориво

Не транспортирайте уреда в наклонено положение.

При транспортиране на уреда във или върху транспортно средство, го подсигурете добре срещу изпадане.

Фиг. 9

- За по-лесно прибиране, сгънете управляващата дръжка.

Почистване/ Обслужване

Опасност!

За защита от наранявания преди всякакъв вид работи по този уред:

- изключете двигателя;
- изчакайте всички движещи се части да застанат в пълен покой и двигателят да изстине;
- извадете куплунга на запалителните свещи на двигателя, за да предотвратите запалването на двигателя по невнимание;
- освен това спазвайте и допълнителните указания за безопасност от упътването на двигателя.

Внимание!

Наклоняйте уреда винаги така, че запалителните свещи да са обърнати нагоре, за да не могат горивото или маслото да причинят повреди на двигателя.

Обслужване

Опасност!

За защита от наранявания за режещия механизъм всички работи, като смяна или подостряне на режещия нож, трябва да се извършват в специализиран сервиз (необходими са специални инструменти).

Внимание!

Спазвайте предписанията за безопасност от упътването на двигателя. В края на сезона закарайте уреда за проверка и обслужване в специализиран сервиз.

Внимание!

Опасност от замърсяване на околната среда с моторното масло

След смяна на маслото предавайте употребяваното масло в специализиран предавателен пункт за употребявано масло или фирма за отпадъци.

След първите 2–5 отработени часа

- Сменете маслото, виж приложеното упътване на двигателя.

Веднъж на всеки сезон

- Сменете маслото, виж приложеното упътване на двигателя.
- Смазвайте точките на зацепване и въртящите пружини на капака на отвора за изхвърляне.
- В края на сезона закарайте уреда за проверка и обслужване в специализиран сервиз.

Почистване

Внимание!

Почиствайте уреда след всяко използване. Непочистеният уред води до повреждане на материала и нарушаване на функциите.

Не използвайте за почистване препарати под високо налягане.

Почистване на приставката за събиране на трева

Най-лесно става почистването веднага след култивиране на повърхностния слой.

- Свалете и изпразнете приставката за събиране на трева.
- Приставката за събиране на трева може да се почисти със силна струя вода (градински маркуч).
- Преди следващото използване подсушете добре приставката за събиране на трева.

Почистване на косачката за култивиране на повърхностния слой

Опасност!

При извършване на работи по режещия механизъм можете да се нараните. За своя защита носете предпазни работни ръкавици.

По възможност почиствайте уреда винаги непосредствено след култивиране на повърхностния слой.

- Почистете мястото на режещия механизъм с четка, метла или парцал.
- Поставете уреда на колелата и отстранете всички видими остатъци от трева и замърсявания.

Зазимяване

Опасност!

Опасност от експлозия и пожар.

Никога не прибирайте уреда с гориво (бензин) в резервоара в помещения, в които изпаренията на горивото могат да влязат в контакт с открит огън или искри.

Внимание!

Материални щети на уреда.

Прибирайте уреда (с изстинал двигател) само в чисти и сухи помещения. При по-дълго съхраняване, например през зимата, защитете уреда срещу ръжда.

В края на сезона или когато уредът няма да бъде използван повече от месец,

- Източете горивото в подходящ съд и заземете двигателя, както е описано в упътването на двигателя.

Внимание!

Източвайте горивото само на открито.

- Почистете уреда и приставката за събиране на трева;
- Избършете всички метални части с напоена в масло (несъдържащо смола) кърпа или ги напръскайте с масло, за да ги предпазите от ръжда.

Гаранция



Във всяка държава са валидни издадените от нас, съответно от вносителя гаранции. Отстраняваме повредите по вашия уред в рамките на гаранцията и доколкото причината е в използвания материал или в производствена грешка. В случай на повреда в рамките на гаранцията се обърнете към продавача или към най-близкото официално представителство.

Информация за двигателя

Производителят на двигателя отговаря за всички проблеми, свързани с двигателя по отношение на мощността, измерване на мощността и техническите данни, гаранционното обслужване и сервис. Информация можете да намерите в отделното упътване за собственика/ползвателя, издадено от производителя на двигателя.

Установяване и отстраняване на повреди

Повредите при работата с уреда обикновено са предизвикани от причини, които са Ви добре известни и които можете да отстраните сами. В случай на колебание се обърнете към специализиран сервис.

Проблем	Възможна(и) причина(и)	Отстраняване
Въжето на стартовия механизъм не може да се изтегли.	Двигателят е повреден.	Обърнете се към специализиран сервис.
Двигателят не се включва.	Лостът за газта не е в правилно положение.	Поставете лоста за газта в положение  /CHOKE (когато двигателят е студен). Поставете лоста за газта в положение  /max/Run или START (когато двигателят е топъл).
	В резервоара няма гориво.	Напълнете резервоара с чисто и прясно гориво.
	Куплунгът на запалителните свещи не е свързан.	Включете куплунга на запалителните свещи.
	Запалителната свещ е зацапана или повредена, грешно разстояние между електродите.	Извадете запалителната свещ, проверете я, почистете я, при необходимост я подменете; регулирайте разстоянието между електродите (виж упътването на двигателя).
	Горивото е старо или замърсено.	Сменете горивото с ново.

Проблем	Възможна(и) причина(и)	Отстраняване
Двигателят не се включва.	Въздушният филтър е замърсен.	Почистете въздушния филтър (виж упътването на двигателя).
	Запалителят/смукачът не е натиснат.	Натиснете запалителя/смукача (виж упътването на двигателя).
Оборотите намаляват.	Работната дълбочина е прекалено голяма.	Изберете по-малка работна дълбочина.
	Тревата е прекалено висока.	Преди култивиране на повърхностния слой окосете тревата.
	Каналът за изхвърляне е запушен.	Извадете куплунга на запалителните свещи, отпушете канала.
	Въздушният филтър е замърсен.	Почистете въздушния филтър (виж упътването на двигателя).
Лош резултат от култивирането на повърхностния слой.	Работната дълбочина е прекалено малка.	Изберете по-голяма работна дълбочина.
	Режещият механизъм е изхабен.	Подменете режещия механизъм в специализиран сервиз.
Изрязаният материал остава да лежи на земята/приставката за събиране на трева не се пълни.	Приставката за събиране на трева е пълна/замърсена.	Спрете косачката за култивиране, изпразнете приставката за събиране на трева, съответно почистете.
	Каналът за изхвърляне е запушен.	Извадете куплунга на запалителните свещи, отпушете канала.
Необичайни шумове (дрънчене, трополене, тракане)	Болтовете, гайките или други закрепващи елементи са хлабави.	Затегнете закрепващите елементи. Ако шумът не изчезне, се обърнете към специализиран сервиз.
Разтърсвания.	Режещият механизъм е повреден.	Подменете режещия механизъм в специализиран сервиз.
Вибрации	Окачването на двигателя е хлабаво.	Укрепете двигателя в специализиран сервиз.

