

**2**

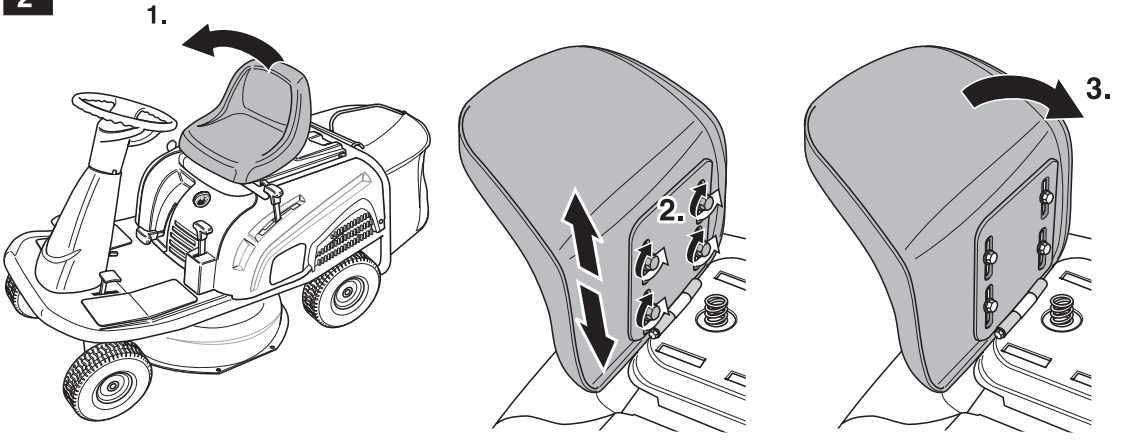

**3**

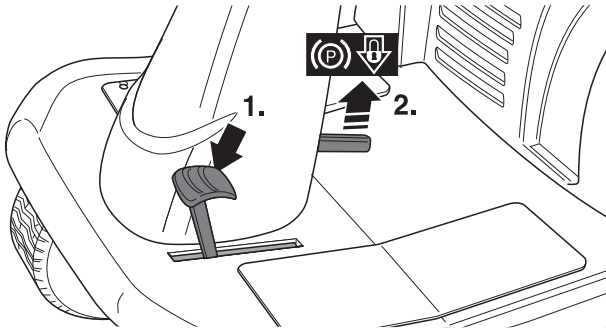

**4a**

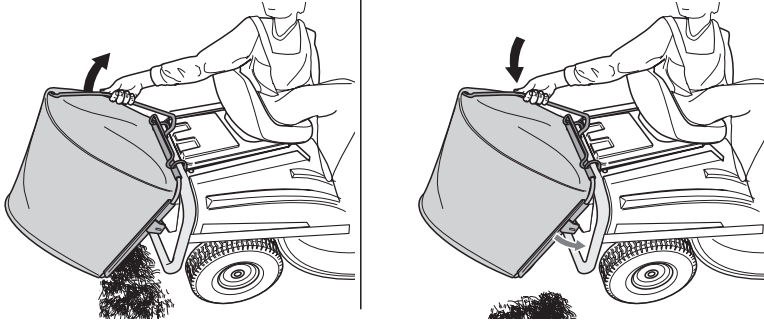

**4b**

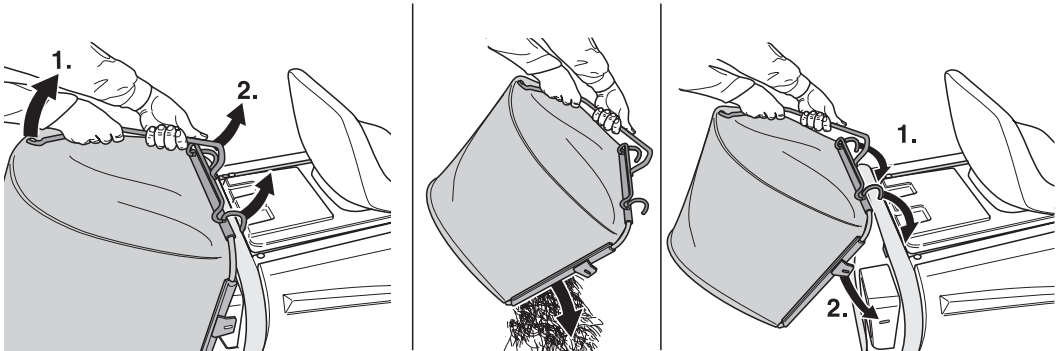



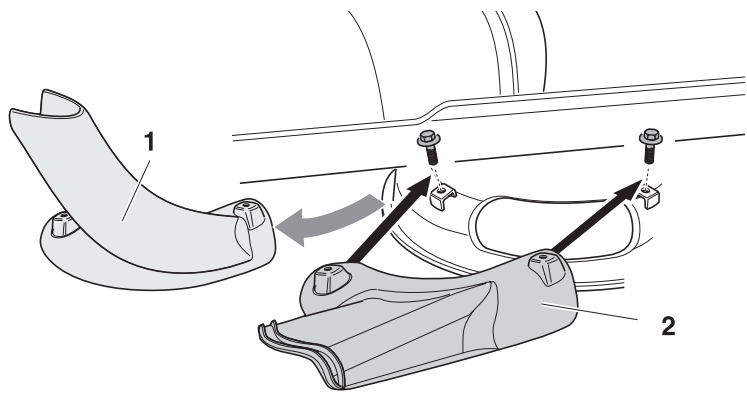



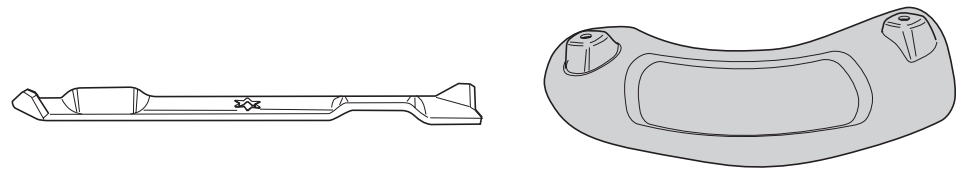







5



6





<b>Magyar</b> Az eredet (német nyelvű) üzemeltetési útmutató fordítása	→	 4
<b>Polski</b> Tłumaczenie oryginalnej instrukcji użytkowania i obsługi	→	 11
<b>Česky</b> Překlad originálního návodu k obsluze (německy)	→	 19
<b>Slovensky</b> Preklad originálneho návodu na obsluhu (nemecky)	→	 26
<b>Românește</b> Traducerea instrucțiunii de funcționare originale (germană)	→	 34
<b>Slovensko</b> Prevod izvirnega navodila za obratovanje (nemškega)	→	 42
<b>Hrvatski</b> Prijevod originalne upute za rad (njemački)	→	 49
<b>Srpski</b> Prevod originalnog uputstva za rad (nemački)	→	 56
<b>Bosanski</b> Prijevod originalne upute za rad (njemački)	→	 63
<b>Български</b> Превод на оригиналното упътване за експлоатация (немски)	→	 71
<b>Eesti</b> Originaalkasutusjuhendi tõlge (saksa keel)	→	 80
<b>Lietuviškai</b> Originalios naudojimo instrukcijos (vokiečių kalba) vertimas	→	 88
<b>Latviešu valodā</b> Lietošanas pamācības oriģināla tulkojums	→	 96
<b>Македонски</b> Превод на оригиналното упатство за користење (германски)	→	 104
<b>Русский</b> Перевод оригинальной инструкции по эксплуатации (с немецкого)	→	 113

## Съдържание

За вашата сигурност! . . . . .	71
Монтиране . . . . .	73
Преглед . . . . .	73
Обслужване . . . . .	74
Съвети за поддържане на тревните площи . . . . .	76
Транспортиране . . . . .	77
Почистване/Обслужване . . . . .	77
Зазимяване . . . . .	78
Гаранция . . . . .	78
Информация за двигателя . . . . .	78
Помощ при повреди . . . . .	78

## Данни от типовата табелка

Тези данни са много важни за по-късната идентификация при поръчването на резервни части за уреда, както и за оторизирания специализиран сервиз. Типовата табелка можете да откриете под шофьорската седалка. Всички данни от типовата табелка на Вашия уред попълнете в следващото поле.

_____
_____
_____

Тези и други данни за уреда ще намерите в отделната СЕ-декларация за съответствие, която е неразделна част от това упътване.

## За вашата сигурност!

### Правилно използване на уреда

Този уред е предназначен за използване:

- Като косачка за косене на тревни площи в домашната градина и в парковете.
- в съответствие с изложените в това упътване за експлоатация описания и указания за безопасност.

Всяко използване за цели, различни от посочените, се смята за нецелесъобразно.

Ползвателят носи лична отговорност за нанесените щети на трети лица и на тяхната собственост.

Собственоръчно направени промени по уреда освобождават производителя от отговорност за настъпилите щети в следствие на това.

Уредът не е предназначен за използване по пътищата, както и за транспортиране на хора.

### Общи указания за безопасност

Преди първото използване на уреда прочетете внимателно това упътване за експлоатация и действайте в съответствие с него.

Уведомете и другите ползватели за правилното му използване.

Използвайте уреда само в състояние, което отговаря на предписаното от производителя техническо състояние и в което е доставен от него.

Грижливо пазете това упътване за експлоатация и го съхранявайте на лесно достъпно място.

При смяна на собственика на уреда, предайте упътването за експлоатация на новия собственик.

Резервните части трябва да отговарят на изискванията, определени от производителя. Затова използвайте само оригинални резервни части или резервни части, чието използване производителят разрешава.

Извършвайте ремонти по уреда предимно в оторизирани специализирани сервизи.

### Преди започване на работа с уреда

Лицата, които използват уреда, не трябва да са под влияние на упойващи вещества (например алкохол, наркотици, медикаменти).

Лица, които не са навършили 16 години, нямат право да обслужват уреда.

Преди започване на работа добре се запознайте с всички механизми и обслужващи елементи, както и с техните функции.

Съхранявайте горивото само в разрешени за използване за тази цел резервоари и никога в близост до източници на топлина (например печки или резервоари за топла вода).

Веднага подменяйте повредените ауспуси, резервоарите или капачките на резервоарите.

Свързвайте ремаркетото или допълнителните уреди само в съответствие с указанията. Допълнителните уреди, ремаркетата, товарите, както и пълните приставки за събиране на окосена трева оказват влияние на уреда при движение, особено на завиането, спирането и поведението при преобръщане.

### По време на работа с уреда

При работа по и с уреда носете подходящо работно облекло (например: предпазни ръкавици, дълги панталони, плътно прилепнало облекло, предпазни очила и защита за слуха).

Използвайте уреда само в безупречно техническо състояние.

Никога не променяйте фабричните настройки на двигателя.

Никога не зареждайте уреда с гориво, ако двигателят е включен или е топъл.

Зареждайте уреда с гориво само на открито.

Избягвайте открит огън, образуването на искри и не пушете. Убедете се, че в обсега на действие на уреда, няма хора, особено деца, или животни. Прегледайте терена, върху който ще се използва уреда, и отстранете всички предмети, който биха могли да бъдат закачени и изхвърлени. Така предотвратявате нараняването на хора и повреждането на уреда.

Не косете върху наклонени терени с наклон по-голям от 20 %. Работата върху наклонени терени е опасна; уредът може да се преобърне или подхлъзне. По наклонени терени карайте винаги много внимателно и задържайте спиратката. По наклона надолу двигателят винаги трябва да е на съединител и трябва да карате бавно. Никога не карайте напречно на склона, а винаги само в посока надолу или нагоре.

Работете с уреда само на дневна светлина или задължително винаги при достатъчно силно изкуствено осветление.

С уреда не се разрешава транспортирането на хора. Не качвайте още един човек при себе си.

### Преди всякакъв вид работи по този уред

Пазете се от наранявания! Преди всякакъв вид работи по този уред:

- Изключете двигателя.
- Извадете ключа за запалването.
- Включване на ръчната спиратка.
- Изчакайте всички движещи се части да застанат в пълен покой; двигателят трябва да е студен.
- Извадете буксата на запалителните свещи на двигателя, за да предотвратите запалването на двигателя по невнимание.

### След работа с уреда

Напуснете уреда едва след като сте изключили двигателя, натиснали сте ръчната спиратка и сте извадили ключа за запалването.

### Предпазни механизми

Предпазните механизми са предназначени за Вашата защита и трябва винаги да са в изправност.

Не трябва да предприемате никакви промени по предпазните механизми, както и да изолирате тяхното действие.

Предпазни механизми са:

### Приставка за събиране на трева/капак на отвора за изхвърляне/капак на отвора за подрязване-торене

Тези части Ви предпазват от наранявания с режещия нож или от изхвърлени навън предмети. Уредът може да се използва само с монтирана приставка за събиране на трева, във връзка с канала за изхвърляне, капака на канала за изхвърляне или капака на отвора за подрязване-торене.

### Защитна блокираща система

Защитната блокираща система позволява включването на двигателя само когато:

- Ръчната спиратка е натисната;
- Лостът за посоката на движение е в положение «N»;
- Режещият механизъм е изключен.

Защитната блокираща система изключва двигателя, веднага след като ползвателя напусне шофьорската седалка, без да е натиснал ръчната спиратка и без да е изключил режещия механизъм.

Защитната блокираща система не позволява косене без монтирана приставка за събиране на трева (автоматично изключване на двигателя).

Защитната блокираща система не позволява движение на заден ход, когато е включен режещият механизъм (двигателят или режещият механизъм се изключват автоматично). Затова преди да включите на заден ход:

- Изключете режещия механизъм.

### Символи, поставени на уреда

На уреда ще намерите различни етикети със символи. Следва и обяснението на символите:

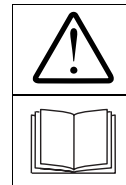

Внимание! Преди пускане в действие прочетете упътването за експлоатация!



Пазете трети лица далеч от зоната на опасност!

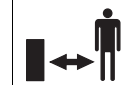

Опасност от наранявания от въртящите се ножове или части!

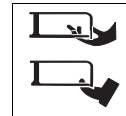

В обсега на действие на уреда не трябва да има хора, особено деца, или животни.



Опасност от наранявания от изхвърляната трева или твърди предмети!



Използването върху наклонени терени може да бъде опасно!



Преди започване на работа по режещите инструменти извадете накрайника на запалителната свещ!  
Пазете пръстите и краката си далеч от режещите инструменти!

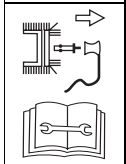

Преди регулиране и почистване на уреда или преди проверка изключете уреда и извадете накрайника на запалителната свещ.



**Внимание!**  
Опасност от експлозия!



Преди извършването на каквито и да е работи по уреда извадете ключа за запалването и спазвайте указанията от това упътване.

Поддържайте символите, поставени на уреда, винаги в състояние, в което да могат да бъдат прочетени.

## Символи, използвани в това упътване

В това упътване се използват следните символи:

### **Опасност**

*Обръща Ви се внимание за възможни опасности, които са свързани с описаните дейности и при които е възможно нараняването на хора.*

### **Внимание!**

*Обръща Ви се внимание за възможни опасности, които са свързани с описаните дейности и при които е възможно причиняването на материални щети.*

### **Указание**

Обозначава важна информация и съвети за използване!

## Указания за изхвърляне

Излишните остатъци от опаковки, старите уреди и др. изхвърляйте в съответствие с местните предписания.

## Указания за посоките

Указанията за посоките (например ляво/дясно) трябва да се спазват винаги от гледна точка на седящия шофьор.

## Монтиране

### Монтиране на уреда

Монтажът на уреда е представен нагледно в края на упътването за експлоатация или в отделна притурка.

Графичното изображение в детайли може да се различава от уреда, който сте закупили.

## Преглед

### **Внимание.**

#### **Повреди на уреда.**



*Тук са описани предимно функциите на обслужващите елементи и индикаторите. Все още не изпълнявайте никакви функции!*



Фиг. 1

### 1 **Педал за движение**

С педала за движение безстепенно изберете скорост:

- Поставете лоста за посоката на движение на F = напред () или R = назад ()
- Натиснете педала за движение напред; колкото педалът е по-напред, толкова по-висока е скоростта.

### 2 **Ръчна спирачка**

Ръчна спирачка:

- Натиснете педала на спирачката докрай.
- Поставете лоста нагоре ()
- Пуснете педала на спирачката, педалът е блокиран в натиснатото положение.

Освободете ръчната спирачка:

- Натиснете педала на спирачката докрай, педалът се освобождава.

**Съвет:** Ако педалът не се освободи сам, трябва да натиснете лоста за застопоряване (при натиснат педал на спирачката докрай) надолу с ръка.

### 3 **Педал на спирачката**

Педалът на спирачката може да се използва за бързо спиране и за активиране/деактивиране на ръчната спирачка.

### 4 **Лост за регулиране дължината на откосите**



Регулиране височината на косачния механизъм (няколко различни дължини на откосите).

Гнездо L – косачният механизъм е ниско  
Гнездо H – косачният механизъм е високо



**5 Лост за посоката на движение**

Настройки могат да се правят само, когато тракторът е спрял. За целта натиснете педала на спирачката докрай и го задръжте натиснат. Напред = лостът е на «F/↑»  
 Празен ход = лостът е на «N»  
 Назад = лостът е на «R/↓»



**6 РТО-лост**

С РТО-лоста механично се включва и изключва косачният механизъм. Включете режещия механизъм  : Изтеглете лоста нагоре до блокирането му. Изключете режещия механизъм  : Вдигнете го нагоре за освобождаване и го спуснете надолу.

**7 Ключ за запалването**

Включване/работен режим = ключът е в положение  /«I»  
 Спиране = Ключът е в положение  /«0»

**8 Лост на газта**

Регулиране на оборотите без степени.  
 Бързи обороти =   
 Бавни обороти = 

**9 Смукач (в зависимост от изпълнението)**

При палене на студен двигател натиснете смукача (9a) или поставете лоста на газта в положение  (9b)

**10 Капачка на резервоара**

Зареждане

**11 Щуцер за пълнене на масло**

Пълнене с масло. Проверка на нивото на маслото.

**12 Дръжка на пусков механизъм**

Включване на двигателя.

**13 Приставка за събиране на трева**

Сваляне на контейнера за трева, изпражнение на контейнера.

**14 Канал за изхвърляне**

Отвежда окосения материал в приставката за събиране на трева.

**Обслужване**

Спазвайте указанията, дадени в книжката на двигателя!

**⚠ Опасност****Опасност от нараняване**

*Хора, особено деца, и животни не трябва да стоят в близост до уреда по време на косене. Могат да бъдат наранени от изхвърчащи камъни или други предмети. Уредът не трябва никога да се обслужва от деца. Никога не изпражняйте приставката за събиране на трева, когато е включен режещият механизъм. При изпражнение на приставката за събиране на трева можете да нараните себе си или други с изхвърлената окосена трева. При косене върху наклонени терени уредът може да се преобърне и можете да се нараните. Никога не карайте напречно на склона, а само нагоре и надолу. Карайте само по склонове с наклон максимум 20 %. Не обръщайте на склонове. При косене на мокра трева, уредът може да се подхлъзне поради малкото сцепление със земята и можете да паднете. Косете само, когато тревата е суха. Прекалено високата скорост увеличава опасността от нещастни случаи. В гранични терени, например в близост до стръмни склонове или под дървета, до храсти и храсталаци, спазвайте достатъчно разстояние. Внимавайте при каране на заден ход. Прегледайте терена, върху който ще се използва уреда, и отстранете всички предмети, който биха могли да бъдат закачени и изхвърлени.*

*Ако косачният механизъм се сблъска в чудо тяло (например камък) или ако уредът започне да вибрира необичайно: веднага изключете двигателя. Проверете уреда за повреди и при повреда посетете специализиран сервис.*

*Никога не заставайте пред отвора за изхвърляне на трева при косене със сърпове.*

*Не поставяйте ръцете и краката си върху или под въртящи се части.*

*Преди да премахнете блокиращи или запушващи предмети от изхвърлящия канал, изключете двигателя и извадете ключа за запалването и лулата на свещта.*

**Опасност от задушаване с въглероден окис**

*Включвайте двигателя с вътрешно горене да работи само на открито.*

**Опасност от експлозия и пожар**

*Изпаренията на бензина/горивото са експлозивни и горивото е силно възпламеняемо.*

*Зареждайте с гориво преди включване на двигателя. При включен или още топъл двигател дръжте резервоара за гориво затворен.*

*Доливайте гориво само при изключен и студен двигател. Избягвайте открит огън, образуването на искри и не пушете. Зареждайте уреда с гориво само на открито.*

*Не включвайте двигателя ако сте препъннали резервоара. Преместете уреда от мястото, където има разлято гориво, и изчакайте да се изпарят парите от горивото.*

*За да предотвратите пожар, пазете следните части чисти от трева и изпускане на масло: двигателя, ауспуха, резервоара за гориво.*

**⚠ Опасност****Опасност от нараняване при повреден уред**

Използвайте уреда само в безупречно състояние. Преди всяко използване направете оглед.

Особено внимателно проверете предпазните механизми, режещите механизми със затягащо устройство, обслужващите елементи и болтовите съединения за повреди и неподвижно захващане. Преди използване подменете повредените части.

**⚠ Опасност****Опасност от нараняване**

Не извършвайте никакви работи по проверка, контролиране и обслужване/настройване при работещ или топъл двигател.

**i Часове за работа**

Спазвайте националните/комуналните предписания относно часовете за работа (при необходимост се осведомете от съответната институция).

**Зареждане и проверка на маслото****i Указание**

Двигателят е напълнен фабрично с масло – проверете нивото на маслото и при необходимост долейте масло.

- Заредете с «Бензин, безоловен».
  - Пълнете резервоара най-много до 2,5 см под долния край на щуцера на отвора.
  - Затваряйте добре резервоара за гориво.
  - Проверете нивото на маслото. Нивото на маслото трябва да е в границата между обозначенията «Full/Max.» и «Add/Min».
- (виж също упътването на двигателя).

**Проверяване на налягането на гумите****i Указание**





Поради производствени причини налягането на гумите може да бъде по-високо от необходимото, затова:

- Напомпайте гумите равномерно с налягане около 0,8 бара.

**Регулиране на шофьорската седалка**

При необходимост регулирайте шофьорската седалка, както е показано на фиг. 2.

**Включване на двигателя**

- Отворете капачката на резервоара (ако има такава – виж упътването на двигателя).
- Изключете режещия механизъм и го вдигнете нагоре:
  - Поставете лоста за регулиране на дължината на откосите в положение «N» (режещият механизъм е горе).
  - Поставете лоста за включване на косачния механизъм в положение – изключено .
- Натиснете ръчната спирачка (виж фиг. 3):
  - натиснете педала на спирачката;
  - Вдигнете блокиращия лост нагоре; по този начин се блокира педалът на спирачката.
- Поставете лоста за посоката на движение на «N».
- Поставете лоста на газта в положение .
- При студен двигател натиснете смукача, съответно поставете педала на газта в положение .
- Поставете ключа за запалването в положение /«I».

- Бавно изтеглете дръжката на пусковия механизъм, докато усетите съпротивление, след това бързо и рязко дръпнете дръжката на пусковия механизъм да се върне бързо обратно, а бавно я върнете на ръка.
- Веднага след като се включи двигателят:
  - бавно върнете смукача в първоначалното му положение;
  - Върнете лоста на газта обратно, докато двигателят започне да работи равномерно.

**Изключване на двигателя**

- Поставете лоста на газта в средно положение.
- Оставете двигателя да работи около 20 секунди.
- Поставете ключа за запалването в положение /0.
- Извадете ключа за запалването.
- Преди напускане на уреда включете ръчната спирачка.

**Каране****⚠ Внимание!**

Бъдете изключително внимателни при каране на заден ход. Никога не променяйте посоката на движение преди да сте спрели уреда.

- Включете двигателя (виж «Включване на двигателя»).
- Седнете на шофьорското място.
- Поставете лоста за посоката на движение в съответното положение.
- Освободете ръчната спирачка.
- Бавно натиснете педала за движение, докато достигнете желаната скорост.

**Спиране на уреда**

- Пуснете педала за движение.
- Натиснете педала на спирачката докато уредът спре.

## Косене

Преди включване на заден ход изключете режещия механизъм и го вдигнете нагоре.

### Указание

При каране на заден ход с включен косачен механизъм двигателят автоматично се изключва.

- Включете двигателя (виж «Включване на двигателя»).
- Седнете на шофьорското място.
- Поставете лоста на газта в положение , за да гарантирате необходимата мощност.
- Включете режещия механизъм.
- Спуснете режещият механизъм.
- Поставете лоста за посоката на движение в положение «F»/напред.
- Освободете ръчната спирачка.
- С педала за движение изберете скорост за движение напред (с бавно натискане). Уредът се движи.

## Изпразване на приставката за събиране на трева

Когато отрязания материал остава да лежи на земята:

- Спрете уреда.
- Включване на ръчната спирачка.
- Изключете режещия механизъм.

Фиг. 4а

- Изтеглете контейнера за трева за лоста нагоре и го изпразнете,

или

Фиг. 4б

- Изключете двигателя и изчакайте всички движещи се части да спрат да се движат.
- Свалете приставката за събиране на трева.
- Изпразнете съдържанието.

- Отново поставете приставката за събиране на трева.

## Общо

При регулиране на дължината на откосите и на скоростта на движение, внимавайте уредът да не се претоварва.

В зависимост от дължината, вида и влажността на материала, който ще се коси, е необходимо да съобразите дължината на откосите и скоростта на движение, за да гарантирате безпроблемна работа. При запущване намалете скоростта на движение и изберете по-голяма дължина на откосите.

## Паркиране на уреда

- Спиране на уреда.
- Натиснете педала на спирачката и натиснете ръчната спирачка.
- Поставете лоста за посоката на движение в положение «N» (празен ход).
- Изключете режещия механизъм и го вдигнете нагоре.
- Поставете лоста на газта в средно положение.
- След 20 секунди поставете ключа за запалването в положение  «0».
- Извадете ключа за запалването.

## След приключване на работа

- Извадете ключа за запалването.
- Изпразнете приставката за събиране на трева.
- Изчакайте двигателят да изстине преди да го приберете в затворено помещение.
- Затворете капачката на резервоара (ако има такава – виж упътването на двигателя).

## Принадлежности (опционално)

 **Опасност от нараняване с режещия инструмент!**  
Носете предпазни ръкавици.

## Косене със странично изхвърляне

Принадлежности: изхвърляща клапа (фиг. 5)

- Поставете лоста за регулиране на дължината на откосите в положение «L» (режещият механизъм е долу).
- Отстранете канала за изхвърляне (1).
- Монтирайте капака на отвора за изхвърляне (2).

## Подрязване-торене (оставяне на окосената трева за наторяване върху ливадата)

Принадлежности: нож за култивиране и капак (фиг. 6)  
Принадлежностите трябва да се монтират от специалист (моментът на затягане на ножовия болт = 122 Nm). Монтирането на капака е подобно на показаното на фиг. 5.

## Съвети за поддържане на тревните площи

Няколко съвета за здрава и равномерна тревна покривка.

## Косене

Тревните площи са засети с различни видове трева. Ако косите често, тревата расте по-здрава, с по-здрави корени и образува гъста тревна покривка.

Ако косите рядко, бързо се образуват високо растящи треви и други бурени (например детелина, «парички»...).

Нормалната височина на една тревна покривка е около 4–5 см. Може да се коси само  $\frac{1}{3}$  от общата височина; следователно при 7–8 см отрязвайте на нормална височина.

По възможност не косете тревните площи повече от 4 см, в противен случай при суша тревната покривка се разваля. Високо порасналата трева (например след отпуската Ви) окосете поетапно до достигане на нормалната височина.

### Подрязване-торене (оставяне на окосената трева за наторяване върху ливадата), (с принадлежности)

При косене тревата се нарязва на малки късчета (около 1 см) и остава да лежи на земята. Тревната площ запазва повече от хранителните си вещества.

За оптимален резултат тревната площ трябва да се поддържа постоянно ниско окосена, виж също «Косене».

При култивиране на повърхностния слой спазвайте следните указания:

- Не косете мокра трева.
- Никога не отрязвайте повече от 2 см от цялата височина на тревата.
- Карайте бавно.
- Използвайте максималните обороти на двигателя.
- Редовно почиствайте режещия механизъм.

### Транспортиране

За смяна на мястото на работа изминавайте с уреда само къси разстояния. За по-големи разстояния използвайте товарен автомобил.

Указание: Уредът няма разрешение за движение по пътищата съгласно Закона за движение по пътищата.

### Къси разстояния

#### **Опасност**

*Въртящият се режещ механизъм може да захване предмети и да ги изхвърли и това да причини щети.*

- Преди да пътувате с уреда изключвайте режещия механизъм.

### Дълги разстояния

#### **Внимание!**

##### **Транспортни щети**

*Използваните транспортни средства (например товарен камион, товарна рампа и др.) трябва да се използват по предназначение (виж съответното упътване за експлоатация). При транспортиране уредът трябва да е подсигурен срещу подхлъзване.*

##### **Замърсяване на околната среда посредством изтичане на гориво**

*Не транспортирайте уреда в наклонено положение.*

- Подгответе транспортното превозно средство.
- Поставете товарната рампа на транспортното превозно средство.
- Избутайте уреда на ръка на празен ход върху товарната рампа.
- Включване на ръчната спирачка.
- Подсигурете уреда срещу подхлъзване.

### Почистване/Обслужване

#### **Опасност**

##### **Опасност от наранявания при включване на двигателя по невнимание**

*Пазете се от наранявания! Преди всякакъв вид работи по този уред:*

- Изключете двигателя.
- Извадете ключа за запалването.

- Включване на ръчната спирачка.
- Изчакайте всички движещи се части да застанат в пълен покой; двигателят трябва да е студен.
- Извадете буксата на запалителните свещи на двигателя, за да предотвратите запалването на двигателя по невнимание.

### Почистване

#### Почистване на уреда

#### **Внимание!**

*Не използвайте за почистване почистващи препарати с високо налягане.*

- По възможност почиствайте веднага след косенето.
- Поставете уреда на твърда и равна площ.
- Поставете лоста за посоката на движение на «F»/напред или «R»/назад.
- Включване на ръчната спирачка.

#### Почистване на режещия механизъм

#### **Опасност**

##### **Опасност от нараняване с остриете ножове**

*Носете работни ръкавици.*

*Почиствайте режещите механизми внимателно.*

#### **Внимание!**

##### **Повреди на двигателя**

*Не наклоняйте уреда повече от 30°. В горивната камера може да попадне гориво и да повреди двигателя.*

- Поставете режещия механизъм в най-горно положение.
- Почистете мястото му с четка, метла или парцал.

#### Почистване на приставката за събиране на трева

- Свалете приставката за събиране на трева и я изпразнете.

- Приставката за събиране на трева може да се почисти със силна струя вода (например на градинския маркуч).
- Преди следващото използване подсушете добре.

## Обслужване

Спазвайте предписанията за техническо обслужване от книжката на двигателя. В края на сезона направете преглед и обслужване на уреда в специализиран сервис.

### **Внимание!**

**Опасност от замърсяване на околната среда с моторното масло**

След смяна на маслото предайте старото масло обратно при търговеца или в специализиран за тази цел пункт.

### След 5 отработени часа

- Първа смяна на маслото. За следващите срокове виж упътването на двигателя.

### На всеки 2 месеца

- Напомпайте гумите с налягане 0,8 бара.

### На всеки 50 отработени часа

- Замърсяванията и остатъците от трева по предавателната кутия отстранете в специализиран сервис.

### Веднъж на всеки сезон

- Смазвайте зъбците на кормилния механизъм с масло за обща употреба.
- Накрайниците на кормилото смажете с няколко капки леко масло.
- Смажете всички въртящи се и лагеруващи свързки (например лоста за обслужване, механизма за регулиране на височината на режещия механизъм...) с леко масло.

- Почистете запалителните свеци и регулирайте разстоянието между електродите или подменете запалителните свеци, виж упътването на двигателя.

- Подострете или подменете ножовете в специализиран сервис.

- Задните оси на колелата трябва да се смажат в специализиран сервис със специална смазка (водоотблъскваща).

Веднъж на сезон закарвайте уреда в специализиран сервис за проверка и обслужване.

## Зазимяване

### **Внимание!**

**Материални щети на уреда.**

*Съхранявайте уреда с охладен двигател само в чисти и сухи помещения. При по-дълъг престой в гараж, например през зимата, задължително предпазете уреда срещу ръжда.*

След приключване на сезона или след като уредът не е използван повече от един месец:

- Почистете уреда и приставката за събиране на трева.
- Избършете всички метални части с напоена в масло кърпа или ги напръскайте с масло, за да ги предпазите от ръжда.
- Източете горивото (само на открито) и спрете от експлоатация уреда, както е описано в упътването на двигателя.
- Напомпайте гумите с налягане 0,8 бара.
- Съхранявайте уреда в чисто и сухо помещение.

## Гаранция

Във всяка държава са валидни издадените от нас, съответно от вносителя гаранции.

Отстраняваме повредите по вашия уред в рамките на гаранцията и доколкото причината е в използвания

материал или в производствена грешка. В случай на повреда в рамките на гаранцията се обърнете към продавача или към най-близкото официално представителство.

## Информация за двигателя

Производителят на двигателя отговаря за всички проблеми свързани с двигателя по отношение на мощността. Измерване на мощността, технически данни, гаранция и сервис. Информация можете да намерите в отделната книжка на производителя на двигателя за съдържателя/ползвателя, която се доставя с уреда.

## Помощ при повреди

### **Опасност**

**Опасност от наранявания при включване на двигателя по невнимание**

*Пазете се от наранявания! Преди всякакъв вид работи по този уред:*

- Изключете двигателя.
- Извадете ключа за запалването.
- Включване на ръчната спирачка.
- Изчакайте всички движещи се части да застанат в пълен покой; двигателят трябва да е студен.
- Извадете буксата на запалителните свеци на двигателя, за да предотвратите запалването на двигателя по невнимание.

Повредите при работата с уреда обикновено са предизвикани от причини, които са ви добре известни и които можете да отстраните сами. В случай на колебание се обърнете към специализиран сервис.

Проблем	Възможна причина	Отстраняване
Двигателят не се включва.	Защитната блокираща система се е задействала	Натиснете ръчната спирачка и изключете режещия механизъм. Монтирайте приставката за събиране на трева.
	Куплунгът на запалителните свещи не е свързан.	Свържете куплунга на запалителните свещи.
	Горивото е старо или замърсено.	Сменете горивото.
	Бушонът е изгорял.	Подменете бушона с нов бушон. Ако отново изгори, потърсете причината (най-често това е късо съединение).
	Неправилно положение на смукача, съответно на лоста на газта.	Натиснете смукача или поставете лоста на газта в положение  .
	В карбуратора не влиза гориво. Резервоарът е празен.	Заредете с гориво.
	Дефектна или замърсена запалителна свещ.	Проверете запалителните свещи, виж упътването на двигателя.
	Няма запалителна искра.	Проверете запалването в специализиран сервиз.
Двигателят пуши.	Прекалено голямо количество масло в двигателя.	Веднага изключете уреда. Проверете нивото на маслото.
	Повреден двигател.	Веднага изключете уреда. Проверете двигателя в специализиран сервиз.
Силни вибрации.	Повреден ножов вал или дефектен режещ нож.	Веднага изключете уреда. Подменете дефектните части в специализиран сервиз.
Режещият механизъм не изхвърля трева или откосът не е чист.	Прекалено висока скорост на движение.	Изберете по-ниска скорост на движение.
	Изтъпен режещ нож.	Подострете режещия нож или го подменете в специализиран сервиз.
Двигателят е включен, режещият механизъм не коси.	Неправилно регулирано или скъсано жило.	Регулирайте или подменете жилото в специализиран сервиз.
	Скъсан клиновиден ремък.	Подменете клиновидния ремък в специализиран сервиз.
Отрязаният материал не се поема вече от приставката за събиране на трева.	Отворът за изхвърляне е запушен.	Сваляне на приставката за събиране на трева. Почистете отвора за изхвърляне.
	Скоростта на движение е твърде висока.	Намалете скоростта на движение.
	Височината на откосите е твърде малка.	Увеличете височината на откосите.
	Приставката за събиране на трева е пълна.	Изпразване на приставката за събиране на трева.
Не целия окосен материал се поема от приставката за събиране на трева.	Тъканта на приставката за събиране на трева е запушена/залепнала, проветряването е нарушено.	Свалете приставката за събиране на трева. Почистете тъканта.