

L 07
FORM NO. 769-01568A

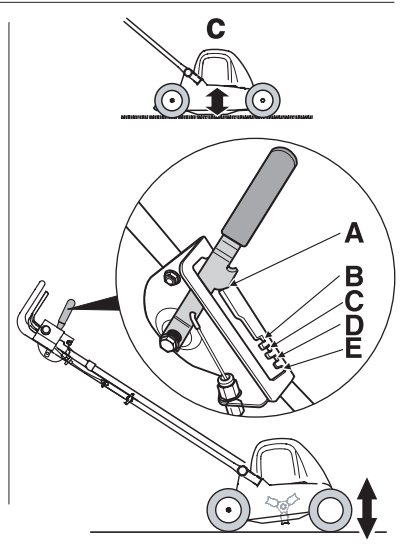

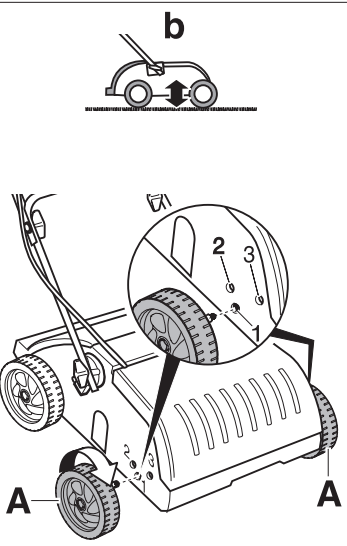

4

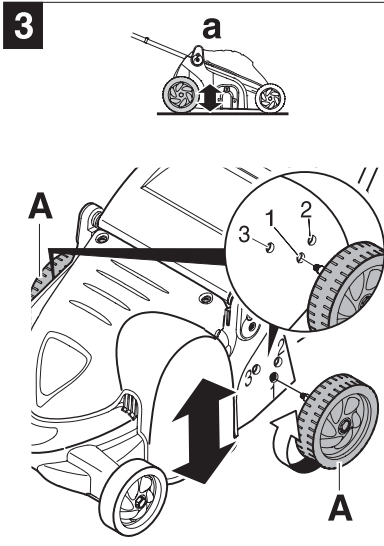
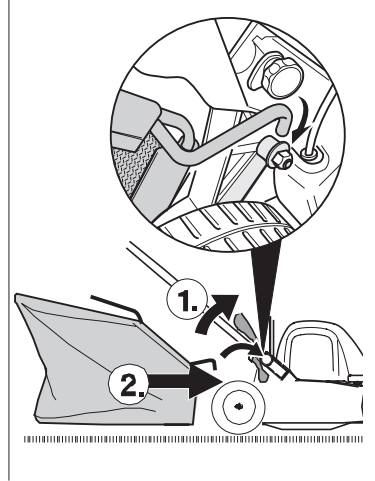
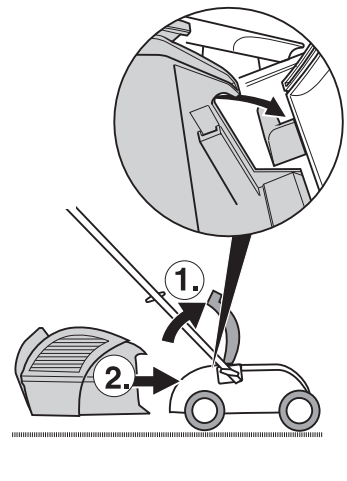
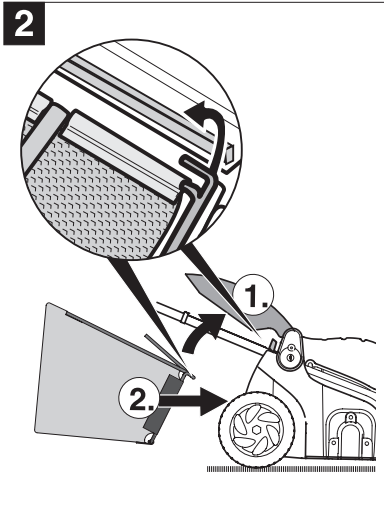
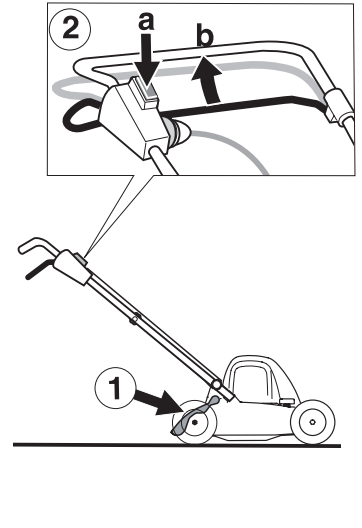
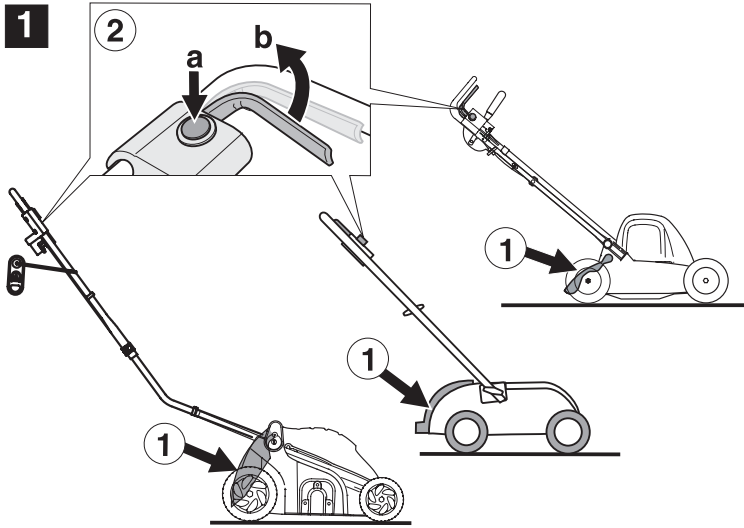
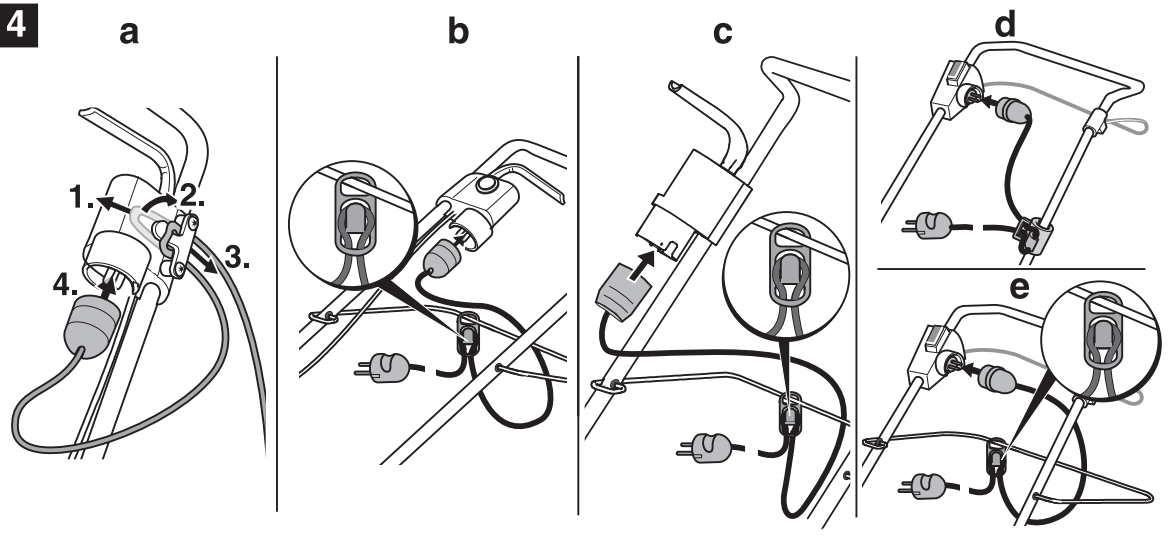

5

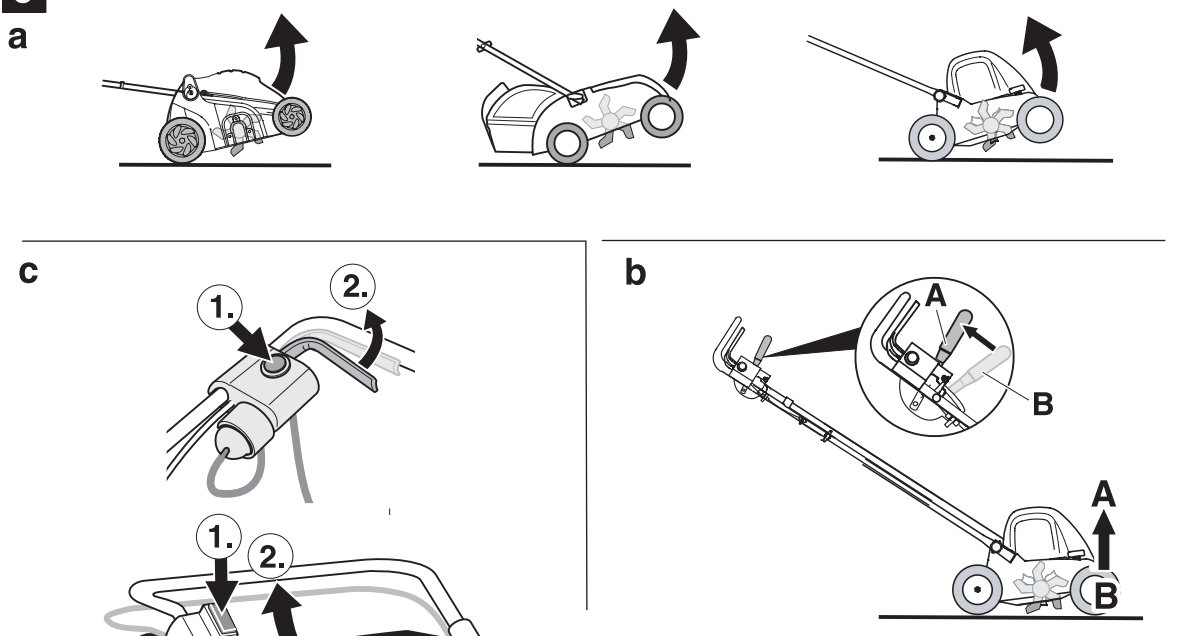

c

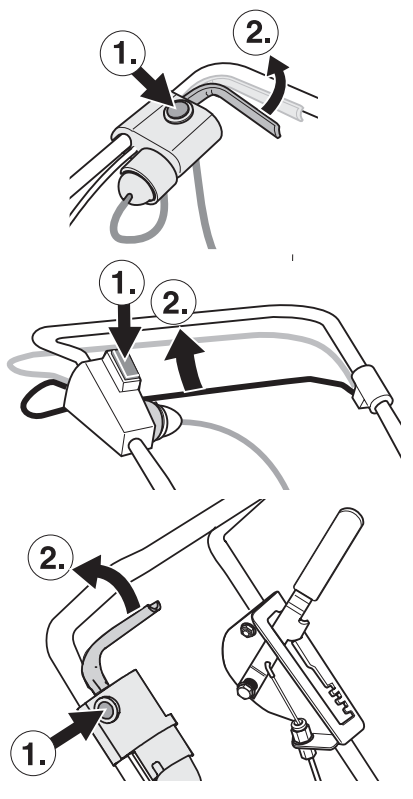

b

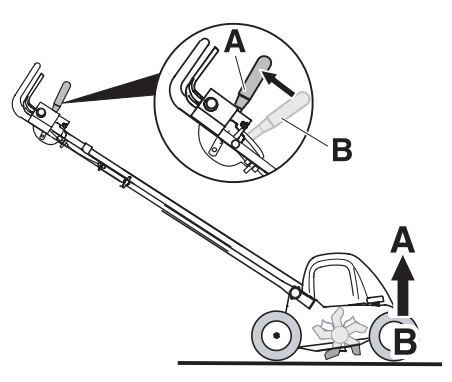

6

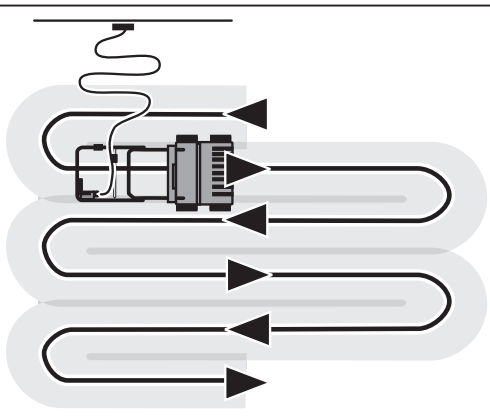

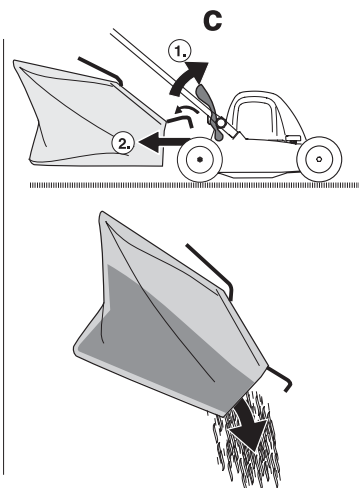
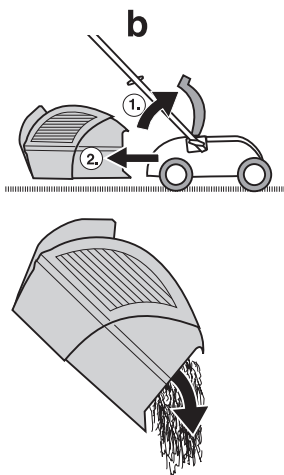
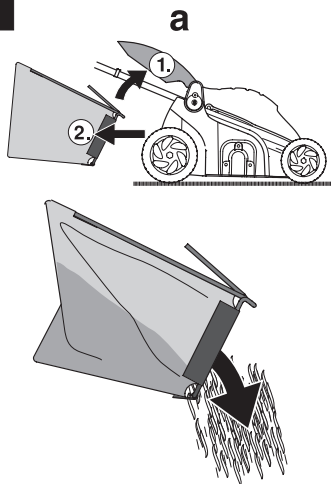
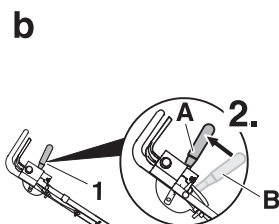
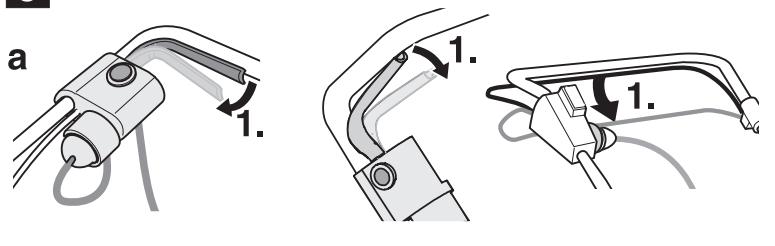
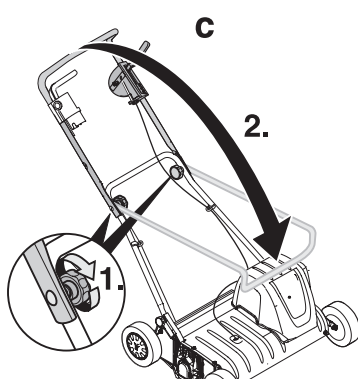
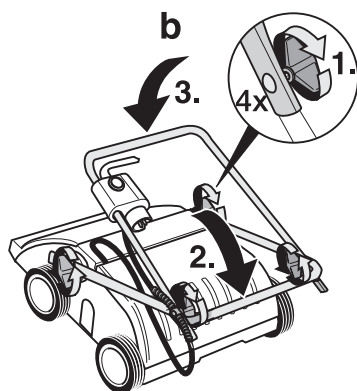
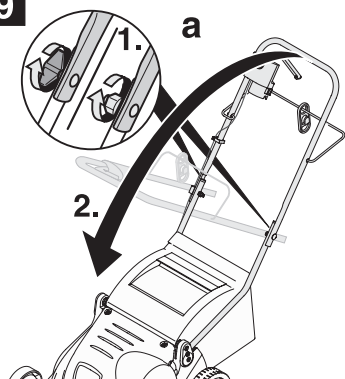
7**8****9**



Magyar	→	
Slovensky	→	
Românește	→	
Slovensko	→	
Hrvatski	→	
Srpski	→	
Русский	→	
Български	→	
Eesti	→	
Lietuviškai	→	
Latviešu valodā	→	
Македонски	→	
Bosanski	→	

Съдържание

За Вашата безопасност	52
Монтиране на уреда	54
Функция	54
Обслужване	54
Указания за култивиране на повърхностния слой	57
Транспортиране	57
Почистване/Обслужване	57
Зазимяване	58
Гаранция	58
Установяване и отстраняване на повреди	58

Данни от типова табелка

Тези данни са много важни за по-късната идентификация при поръчването на резервни части за уреда, както и за оторизирания специализиран сервиз. Типовата табелка можете да откриете в близост до двигателя. Нанесете всички данни от типовата табелка на уреда в следващото поле.

Тези и други данни за уреда ще намерите в отделната СЕ-декларация за съответствие, която е неразделна част от това упътване за експлоатация.

Снимки



Разтворете страницата със снимките в началото на упътването за експлоатация. Графичното изображение може в детайли да се различава от уреда, който имате.

За Вашата безопасност

Използвайте уреда по предназначение!

Този уред е предназначен предимно:

- за използване в съответствие с изложените в това упътване за експлоатация описания и указания за безопасност;
- като косачка, култивираща повърхностния слой на тревни площи, в домашната градина и в парковете.

Всяко използване за цели, различни от посочените, се смята за нецелесъобразно. Ползвателят носи лична отговорност за нанесените щети на трети лица и на тяхната собственост.

Собственооръчно направени промени по уреда освобождават производителя от отговорност за настъпилите в следствие на това щети.

Спазвайте указанията за безопасност и обслужване!

Като ползвател на този уред, внимателно прочетете преди първото използване това упътване за експлоатация. Съобразявайте се с него и го пазете за по-нататъшна употреба. Никога не разрешавайте на деца и на други лица, които не са запознати с това упътване за експлоатация, да използват уреда.

При смяна на собственика на уреда предайте упътването за експлоатация заедно с уреда.

Общи указания за безопасност

В този раздел ще намерите общи указания за безопасност. Предупредителни указания, които се отнасят до отделни части на уреда, функции или дейности, ще намерите на съответното място в това упътване.

Преди започване на работа с уреда

Лицата, които използват уреда, не трябва да са под влияние на упойващи вещества, като например алкохол, наркотици, медикаменти.

Лица, които не са навършили 16 години, нямат право да обслужват уреда – минималната възраст на ползвателите може да се определи в съответствие с местните разпоредби.

Преди започване на работа добре се запознайте с всички механизми и обслужващи елементи, както и с техните функции.

На открито използвайте само разрешените за тази цел и обозначени по съответния начин свързващи кабели, например H07RN –F 3 x 1,5 mm² (макс. 50 m).

Свързващите части на кабелите трябва да са водоустойчиви и да са направени от гума или да са покрити с гума.

Преди всяко използване проверявайте дали свързващите кабели не са повредени или наранени. За целта изключете уреда и извадете щепсела от контакта. Използвайте само свързващи кабели, които са в безупречно състояние. Повреденият кабел трябва незабавно да се подмени в специализиран сервиз.

Преди използване проверете:

- дали приставката за събиране на тревата функционира и дали капакът затваря добре. Повредените, износени или липсващи части трябва да се подменят незабавно;
- дали режещите инструменти, закрепващите болтове, както и цялото режещо устройство не са изхабени или повредени. Изхабените или повредени части подменяйте само в комплект в специализиран сервиз, за да избегнете дебалансиране.
- дали кабелът между двигателя и шалтера/щекера не е повреден. Повреденият кабел трябва незабавно да се подмени в специализиран сервиз.

Резервните части трябва да отговарят на определените от производителя изисквания. За тази цел използвайте само оригинални резервни части или разрешените от производителя за използване резервни части. Поправки извършвайте изключително и само в специализирани сервиси.

По време на работа с уреда

При работа със или върху уреда трябва да носите подходящо работно облекло, като например:

- предпазни ръкавици,
- дълги панталони,
- плътно прилепнало облекло,
- защита за слуха,
- предпазни очила.

Използвайте уреда само в състояние, което отговаря на предписаното от производителя техническо състояние и в което е доставен от него.

Преди всякакъв вид работи по този уред

за защита от наранявания преди извършване на всякакъв вид работи (например по обслужване или настройки) по този уред:

- изключете двигателя;
- изчакайте всички движещи се части да спрат да се движат,
- извадете щепсела от контакта,
- изчакайте двигателя да изстине (около 30 мин.).

След работа с уреда

Преди да напуснете уреда винаги:

- изваждайте щепсела от контакта

Предпазни механизми

Фиг. 1

Опасност!

Никога не използвайте уред с повредени или без монтирани предпазни механизми.

Капак на отвора за изхвърляне (1)

Капакът на отвора за изхвърляне е предпазен механизъм. Той Ви предпазва от наранявания с режещия механизъм или изхвърлени твърди предмети. Уредът може да се използва само с монтиран капак на отвора за изхвърляне.

Лост за включване (2)

Лостът за включване е поставен за Ваша безопасност и има задачата веднага да спре режещия механизъм при нещастен случай. Не трябва да правите опити да изолирате неговата функция.

Символи, поставени на уреда

На уреда ще намерите различни етикети със символи. Следва и обяснението на символите:

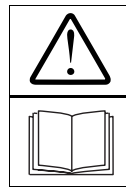

Внимание! Преди пускане в действие прочетете упътването за експлоатация.



Пазете други хора далеч от обсега на действие на уреда!



Преди извършване на работи по режещите инструменти изключвайте щепсела от контакта. Пазете пръстите и краката си далеч от режещите инструменти! Преди извършване на настройки, почистване или проверка дали свързващият кабел е преплетен или повреден, изключете уреда. Пазете свързващия кабел далеч от инструментите.



Внимание! Опасност! Въртящи се режещи инструменти!



Носете предпазни приспособления за очите и за слуха!

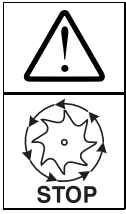

Внимание!
Опасност!
Инструментите продължават да се въртят и след изключване!

Поддържайте символите, поставени на уреда, винаги в състояние, в което да могат да бъдат прочетени.

Символи, използвани в това упътване

В това упътване са използвани символи, които Ви обръщат внимание за възможни опасности или представляват важни указания. Следва и обяснението на символите:

Опасност!

Обръща Ви се внимание за възможни опасности, които са свързани с описаните дейности и при които е възможно нараняването на хора.

Внимание!

Обръща Ви се внимание за възможни опасности, които са свързани с описаните дейности и при които е възможно увреждането на уреда.

Указание

Обозначава важна информация и съвети за приложение.

Указания за изхвърляне

Ненужните остатъци от опаковки, старите уреди и др. изхвърляйте в съответствие с местните предписания.



Старите електроуреди са ценна суровина, те не трябва да се изхвърлят в боклука!

Във връзка с това се обръщаме към Вас с молба да ни подпомогнете в опазването на ресурсите и защитата на околната среда като предадете този уред в изградените специално за тази цел места (ако съществуват такива).

Монтиране на уреда

В края на упътването за експлоатация или като отделно приложение Ви показваме как само с няколко стъпки да монтирате уреда и да го приведете в готовност за работа. Съответната последователност на монтиране за Вашия уред ще откриете съвсем лесно като сравните показаното горе в ляво изображение с уреда, който имате.

Функция

Уредът се придвижва на ръка до тревната площ, която ще се обработва. Посредством свързващия кабел уредът се снабдява с електрически ток. Режещият механизъм се задвижва от електромотор. Режещият механизъм се върти в кръг и изрязва образувания от лишеи, мъхове и бурени сплъстен слой като изхвърля изрязания материал навън или в приставката за събиране на трева. Работната дълбочина се регулира централно от регулирането на височината или от независимото окачване.

Обслужване

Опасност! **Токъв удар**

- Използвайте за контакта предпазен шалтер (предпазен шалтер за защита при недопустим утечен ток, който се задейства при 30 mA),
- В случай че при вертикутиране прекъснете кабела съществува опасност от нараняване и опасност за живота. Отдалечете се бавно с малки крачки от уреда. Извадете щепсела от контакта. Внимавайте по време на работа кабелът никога да не попада в обсега на рязане.

Нещастен случай

- Хора, особено деца, и животни никога не трябва да стоят в близост до уреда по време на култивиране на повърхностния слой. Съществува опасност от нараняване от изхвърлени камъни или други предмети.

Падане

- Карайте уреда само с нормално темпо.
- При работа върху стръмни терени уредът може да се преобърне и можете да се нараните. Култивирайте повърхностния слой винаги напречно на склона, никога в посока нагоре или надолу. Не работете върху стръмни терени с наклон по-голям от 20 %.
- Бъдете особено внимателни при смяна на посоката на движение и внимавайте да сте стъпили стабилно.
- Бъдете особено внимателни, когато работите на заден ход и дърпате уреда към себе си.

- Съществува опасност от нараняване при работа в гранични участъци. Култивирането на повърхностния слой в близост до ръбове, храсти или стръмни склонове е опасно. При работа спазвайте необходимото безопасно разстояние.
- При работа върху мокра трева, уредът може да се подхлъзне поради малкото сцепление със земята и можете да паднете. Култивирайте повърхностния слой само когато тревата е суха.
- Работете само при дневна светлина или при много добро изкуствено осветление.

Наранявания

- Определеното от направляващите странични рамена безопасно разстояние до въртящите се инструменти трябва винаги да се спазва.
- Никога не поставяйте ръце или крака до или под движещите се части.
- При включване на уреда никога не стойте пред отворите за изхвърляне.
- Спрете двигателя,
 - преди накланяне на уреда;
 - при транспортиране върху площи, които не са покрити с трева.
- Изключете двигателя и извадете щепсела от контакта,
 - преди да отстранявате запушващи и блокиращи натрупвания от отвора за изхвърляне;
 - преди да проверите, почистите или регулирате косачката или преди да извършвате някакви работи по уреда;

- когато косачката се сблъска с чуждо тяло, я проверете за повреди и при повреда се обърнете към специализиран сервиз;
- ако уредът започне да вибрира необичайно силно. Веднага проверете уреда.
- Никога не повдигайте и не носете уреда с включен двигател. Преди това извадете щепсела от контакта.
- При сваляне на приставката за събиране на трева можете да нараните себе си или други хора с изхвърляния изрязан материал или чужди тела. Никога не изпразвайте приставката за събиране на трева, когато двигателят работи. Изключете уреда.
- Проверете терена, върху който ще се използва уреда, и отстранете всички предмети, които могат да бъдат повлечени и изхвърлени.
- Ако режещият механизъм се удари в чуждо тяло (например камък) или ако уредът започне да вибрира необичайно, веднага изключете двигателя и извадете щепсела от контакта. Проверете уреда за повреди и при установяване на повреда се обърнете към специализиран сервиз.
- Никога не включвайте уреда, когато двете предни колела са в работно положение. Режещият механизъм допира земята и уредът може да се задвижи.

Препъване

- При обръщане посоката на движение на уреда можете да се преплънете в свързващия кабел и да се нараните. Водете кабела винаги така че да не може да попадне в зоната, в която вървите и работите.
- Карайте уреда само с нормално темпо.

Повреди на уреда

- Камъните, разхвърляните клони или други подобни предмети могат да доведат до повреждане на уреда и нарушаване на функциите му. Преди всяко използване отстранявайте твърдите предмети от работната площ.
- Използвайте уреда само в безупречно състояние. Преди всяко използване направете оглед. При проверка обърнете особено внимание за повреди и за това дали добре са захванати предпазните механизми, електрическите обслужващи елементи, кабелите, по които преминава ток, и болтовите съединения. Преди използване подменете повредените части.

i Часове за работа

Спазвайте националните/комуналните предписания относно часовете за работа (при необходимост се осведомете от съответната институция).

i Указания за посоките

За указанията за посоките (например ляво/дясно) изхождаме винаги от дръжката за управление в посока – посоката на движение на уреда.

1. Окачване на приставката за събиране на трева

(опционално, в зависимост от модела)

Фиг. 2

- Повдигнете капака и окачете приставката за събиране на трева.

2. Регулиране на работната дълбочина

 **Внимание!**

Уреди, на които колелата могат да се свалят

Фиг. 3a/b

При първото пускане в действие трябва правилно да се регулира работната дълбочина.

При монтиране на колелата (А) трябва да се внимава, те да са монтирани в правилното положение за регулиране на работното положение.

Положението за регулиране на работното положение при първото пускане в действие е позиция 1 на схемата за монтиране на колелата.

Уреди с лост за регулиране на височината

Фиг. 3с

При първото пускане в действие трябва правилно да се регулира работната дълбочина. Лостът за регулиране на височината може да се поставя само в първото работно положение за височината (В, първия отвор).

 **Указания за всички типове**

Заради износването на ножа се налага на по-късен етап работната дълбочина да се регулира отново. Оптималната работна дълбочина е достигната, когато ножовете на режещия механизъм навлизат на 2–3 мм в почвата. Прекалено голямата работна дълбочина може да доведе до претоварване на уреда и до повреди.

Поради тази причина обръщайте внимание на коректното регулиране на работната дълбочина.

Фиг. 3a/b

- Развийте колелата (А) и ги поставете на съответната височина. Отново завийте колелата.

или

Фиг. 3с

- Регулирайте лоста за регулиране на височината (в зависимост от изпълнението) в съответствие с изхбяването на ножа. Позиции С, D, Е се използват само след изхбяване на ножа. В зависимост от изхбяването поставяйте съответно в по-ниско положение като започнете от С – фиг. 3.

3. Свързващия кабел

Фиг. 4

- Свържете свързващия кабел към уреда.
- Включете щепсела първо към шалтера/щекера на уреда и след това в контакт 230 V.

4. Включване на двигателя

 **Опасност!**

Пазете ръцете и краката си далеч от режещия механизъм.

Фиг. 5

- Паркирайте уреда на равна повърхност, по възможност покрита с ниска или с малко трева.
- Леко наклонете уреда назад, така че предните колела да са свободни (фиг. 5a), съответно при уреди с лост за регулиране на височината поставете лоста за регулиране на височината в положение за транспортиране А, така че валът с ножовете да не допира земята (фиг. 5b).

- Натиснете копчето за регулиране и го задръжте (фиг. 5 с).
- Изтеглете и задръжте лоста за включване и пуснете копчето за регулиране (фиг. 5 с).
- Бавно наклонете уреда напред, така че предните колела отново да имат контакт със земята, съответно поставете лоста за регулиране на височината (в зависимост от изпълнението) напред в първото работно положение за височина (В, първия отвор) (фиг. 5b).

 **Указание**

При контакт на режещия механизъм със земята уредът може да се задвижи.

5. Изключване на двигателя

- Пуснете лоста за включване (фиг. 8a).

След кратко време двигателят и режещият механизъм спират.

6. Култивиране на повърхностния слой

Фиг. 6

- Включете двигателя както е показано.
- Движете уреда по успоредни линии.
- Поставете свързващия кабел навит на големи кръгове близо до уреда.

7. Свалете и изпразнете приставката за събиране на трева (опционално, в зависимост от модела)

Фиг. 7

- Пуснете лоста за включване и изчакайте двигателят да спре.
- Вдигнете капака и откачете приставката за събиране на трева.
- Изпразнете съдържанието.

8. Работа без приставка за събиране на трева

След като свалите приставката за събиране на трева, капакът на отвора за изхвърляне се затваря надолу. При работа без приставка за събиране на трева изкопаният материал се изхвърля директно надолу.

9. След приключване на работа

- Изключване на двигателя.
- Изключете щепсела от контакта и от уреда.
- Изпразнете приставката за събиране на трева.
- Изчакайте двигателят да изстине (около 30 мин.) преди да почиствате, обслужвате или прибирате уреда.

Указания за култивиране на повърхностния слой

За по-добро проветряване на коренната част на тревната площ през пролетта и за да расте младата трева здрава е необходимо през този период на годината повърхностния слой на тревната площ да се култивира по-често отколкото през лятото.

Култивиране на повърхностния слой на тревната площ:

- по-често през пролетта;
- през лятото – при необходимост;
- при тревни площи, които са на сянка – през лятото също по-често.

Култивирайте повърхностния слой на тревната площ само при височина на тревата 4 см. Ако тревата е надраснала тази височина, преди култивирането на повърхностния слой тя трябва да се окоси. След това наторете и полейте обработените места, за да може тревата да израсне по-бързо.

Транспортиране

Внимание!

Режещият механизъм и уредът могат да се повредят, когато движите уреда с изключен двигател по твърди пътни настилки. В никакъв случай не допускайте режещият механизъм да допира земята. Придвижвайте уреда само в наклонено положение и само на задните колела (фиг. 8с), съответно при уреди с лост за регулиране на височината поставете лоста за регулиране на височината в положение за транспортиране А, така че валът с ножовете да не допира земята (фиг. 8b). Никога не вдигайте и не носете уреда без да сте изключили щепсела от мрежата.

Ръчно транспортиране на къси разстояния

- Изключване на двигателя.
- Леко наклонете уреда назад, така че предните колела да са свободни (фиг. 8с), съответно поставете лоста за регулиране на височината в положение за транспортиране А, така че валът с ножовете да не допира земята (фиг. 8b).
- Започнете да бутате уреда.

С транспортно средство

Внимание!

- При транспортиране на уреда във или върху транспортно средство, го подсигурете добре срещу изпадане.
- Не притискайте и не прегъвайте кабела в разстоянието между двигателя и шалтера/щекера.

Фиг. 9

- За по-лесно прибиране, сгънете управляващата дръжка.

Почистване/Обслужване

Опасност!

За защита от наранявания преди всякакъв вид работи по този уред:

- изключете двигателя;
- изчакайте всички движещи се части да спрат да се движат,
- извадете щепсела от контакта,
- изчакайте двигателят да изстине (около 30 мин.).

Обслужване

Опасност!

За защита от наранявания с режещия механизъм всички работи, като смяна или подостряне на режещия нож, трябва да се извършват в специализиран сервис (необходими са специални инструменти).

Подменяйте чупливите и повредени кабели.

Веднъж на всеки сезон

- Смазвайте точките на зацепване и въртящите пружини на капака на отвора за изхвърляне.
- В края на сезона закарайте уреда за проверка и обслужване в специализиран сервис.

Почистване

Внимание!

- Не пръскайте уреда с вода, защото по този начин могат да се повредят електрическите части.
- Почиствайте уреда след всяко използване. Непочиственият уред води до повреждане на материала и нарушаване на функциите.

Почистване на косачката за култивиране на повърхностния слой

Опасност!

При извършване на работи по режещия механизъм можете да се нараните. За своя защита носете предпазни работни ръкавици.

По възможност почиствайте уреда винаги непосредствено след култивиране на повърхностния слой.

- Поставете уреда винаги на здрава основа и го подсигуривайте срещу тръгване.
- Обръщайте уреда нагоре напред.
- Почистете мястото на режещия механизъм с четка, метла или парцал.
- Поставете уреда на колелата и отстранете всички видими остатъци от трева и замърсявания.

Почистване на приставката за събиране на трева

Най-лесно става почистването веднага след култивиране на повърхностния слой.

- Свалете и изпразнете приставката за събиране на трева.
- Приставката за събиране на трева можете да почистите със силна струя вода на градинския маркуч.
- Преди следващото използване подсушете добре приставката за събиране на трева.

Зазимяване

Внимание!

Материални щети на уреда. Прибирайте уреда само в чисти и сухи помещения.

Когато съхранявате уреда дълго време, например през зимата, задължително го защитете срещу ръжда.

В края на сезона или когато уредът няма да бъде използван повече от месец,

- Почистете уреда и приставката за събиране на трева;
- Избършете всички метални части с напоена в масло (несъдържащо смола) кърпа или ги напръскайте с масло, за да ги предпазите от ръжда.
- Сгънете управляващата дръжка и приберете уреда в подходящо помещение.

Гаранция

Във всяка държава са валидни издадените от нас, съответно от вносителя гаранции. Отстраняваме повредите по вашия уред в рамките на гаранцията и доколкото причината е в използвания материал или в производствена грешка. В случай на повреда в рамките на гаранцията се обърнете към продавача или към най-близкото официално представителство.

Установяване и отстраняване на повреди

Повредите при работата с уреда обикновено са предизвикани от причини, които са Ви добре известни и които можете да отстраните сами. В случай на колебание се обърнете към специализиран сервиз.

Проблем	Възможна(и) причина(и)	Отстраняване
Двигателят не тръгва.	Предпазните бушони са изключили.	Включете бушоните, евентуално използвайте подсилена електрическа мрежа или инсталирайте такава (от специалист).
	Свързващият кабел не е включен или е повреден.	Проверете кабела, включете; при необходимост го подменете или се обърнете за поправка към специалист.
	Шалтер/щекер – повреден.	Занесете за поправка в специализиран сервиз.

Проблем	Възможна(и) причина(и)	Отстраняване
Моторът бръмчи, но не тръгва.	Косачката за култивиране на повърхностния слой е в работно положение.	Поставете косачката за култивиране на повърхностния слой върху равна повърхност с ниска трева; за целта по време на запалването бутнете уреда назад, така че предните колела да се въртят свободно.
	Режещият механизъм е блокирал.	Извадете щепсела от контакта, отстранете блокировката.
Двигателят внезапно спира.	Щекерът е разхлабен.	Проверете кабела, уверете сече е свързан добре, отново включете щепсела в контакта.
	Задействала се е защитата срещу претоварване.	Изключете щепсела, отстранете запушването в отвора за изхвърляне на тревата, изчакайте около 10 мин. И включете отново.
Необичайни шумове (дрънчене, трополене, тракане).	Болтовете, гайките или други закрепващи елементи са хлабави.	Затегнете частите, ако шумовете не спрат се обърнете към оторизиран сервис.
Разтърсвания, вибрации.	Режещият механизъм е повреден, огънат.	Веднага изключете двигателя. Подменете режещия механизъм в специализиран сервис.
	Окачването на двигателя е хлабаво.	Веднага изключете двигателя. Укрепете двигателя в специализиран сервис.
Оборотите намаляват.	Работната дълбочина е прекалено голяма.	Изберете препоръчаната работна дълбочина.
	Тревата е прекалено висока.	Преди култивиране на повърхностния слой окосете тревата.
	Каналът за изхвърляне е запушен.	Изключете щепсела от мрежата, отстранете запушването.
Лош резултат от култивирането на повърхностния слой.	Работната дълбочина е прекалено малка.	Изберете по-голяма работна дълбочина.
	Режещият механизъм е изхабен.	Подменете режещия механизъм в специализиран сервис.
Изрязаният материал остава да лежи на земята приставката за събиране на трева не се пълни.	Приставката за събиране на трева е пълна, замърсена.	Изключете косачката за култивиране на повърхностния слой, изпразнете приставката за събиране на трева, съответно почистете отворите за проветряване.
	Каналът за изхвърляне е запушен.	Изключете щепсела от мрежата, отстранете запушването.