

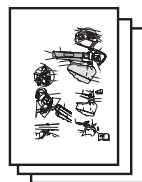









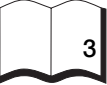



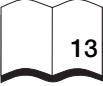





J07  
FORM NO. 769-03529A

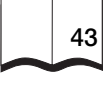

		
Slovensko		
Hrvatski		
Bosanski		
Srpski		
Македонски		
Български		
Eesti		
Lietuviškai		
Latviešu valodā		

**1**

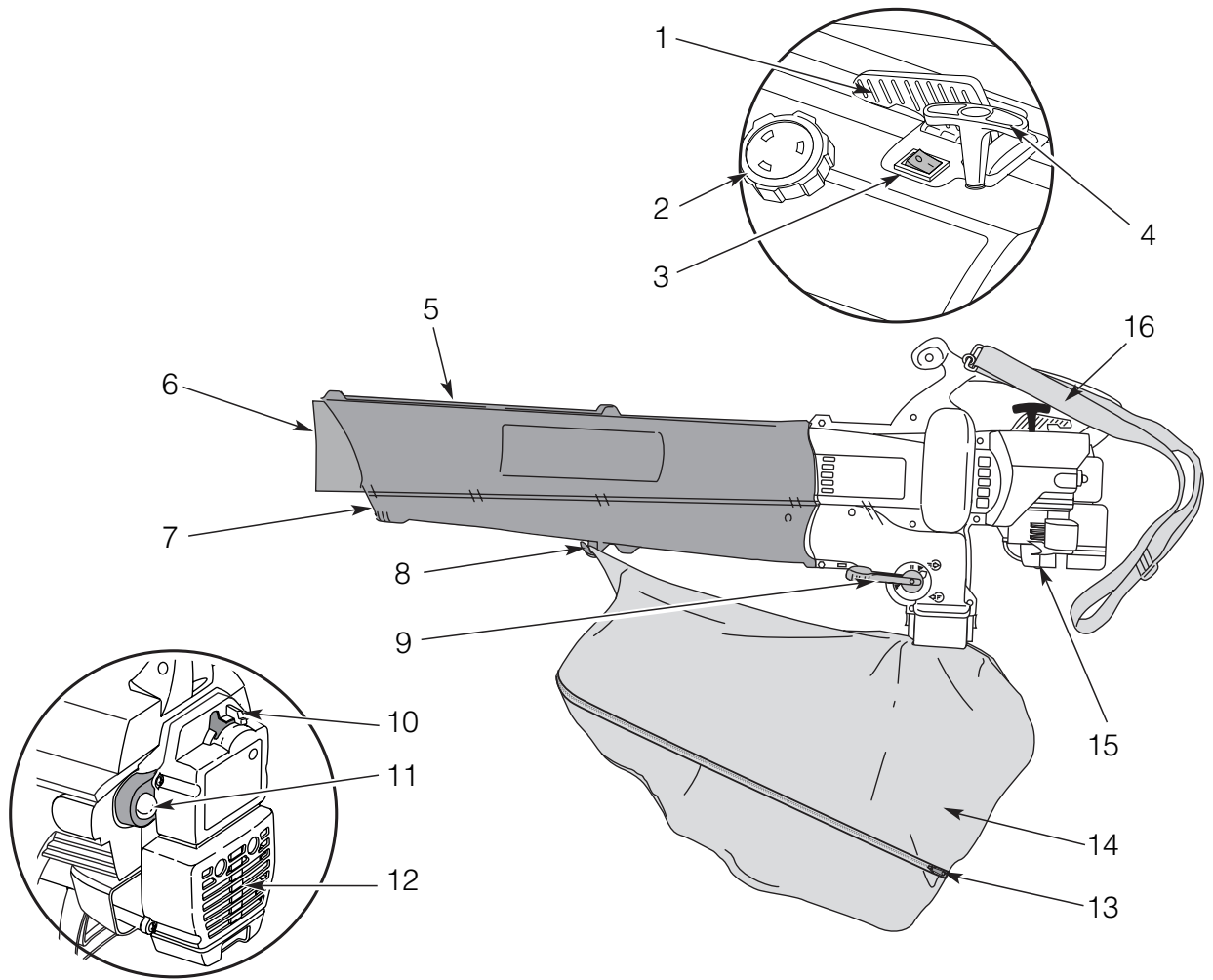

**2**

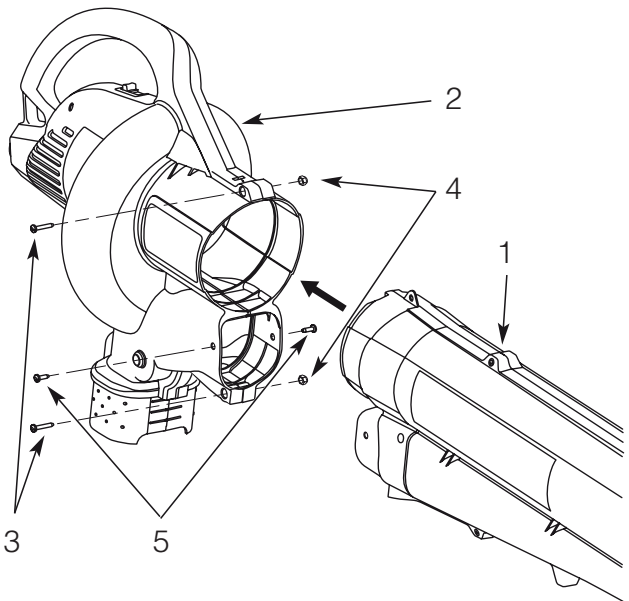

**4**

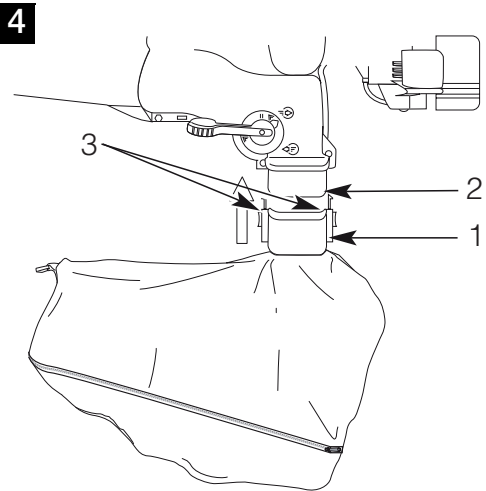

**3**

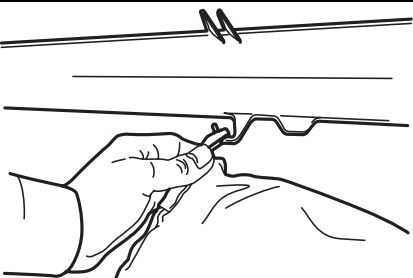

**5**

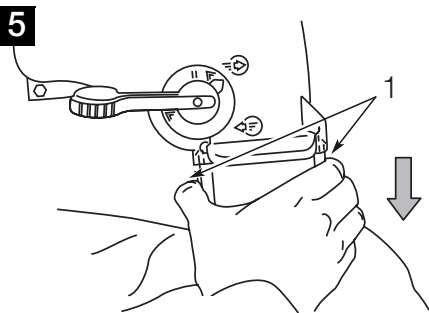

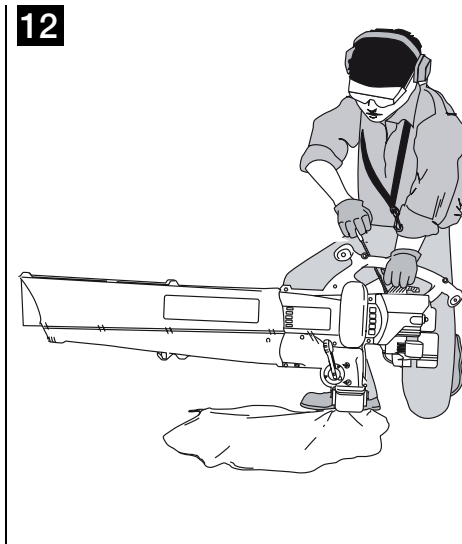
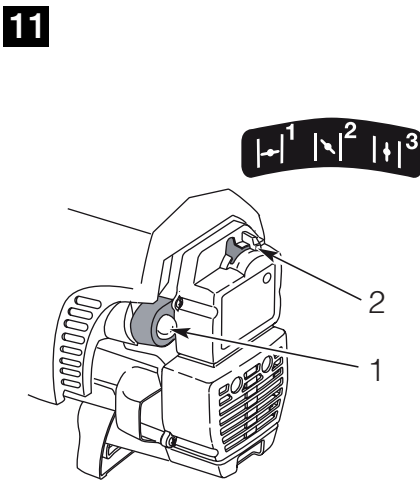
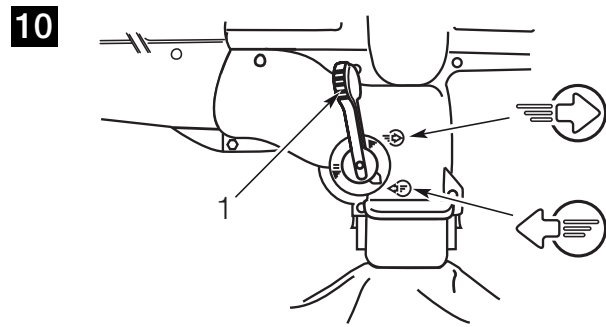
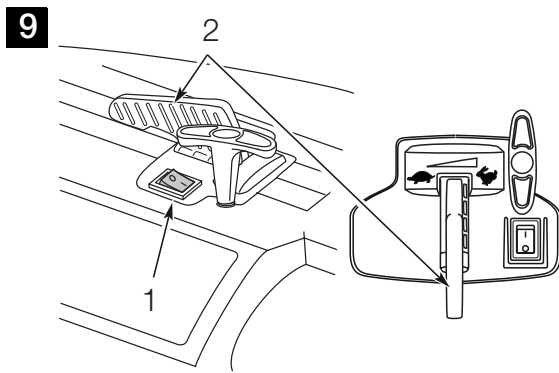
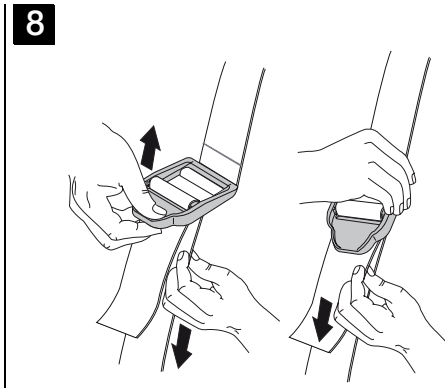
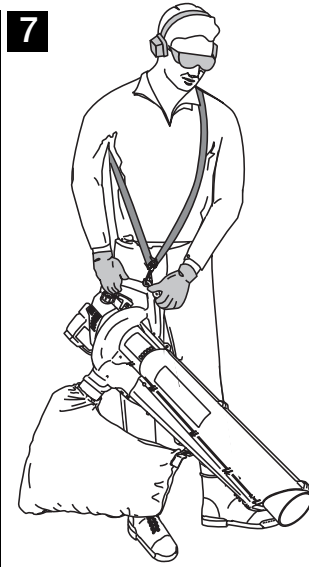
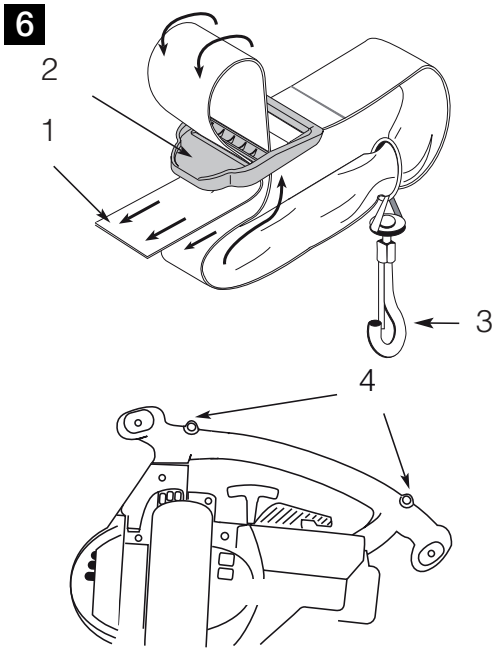

14



15

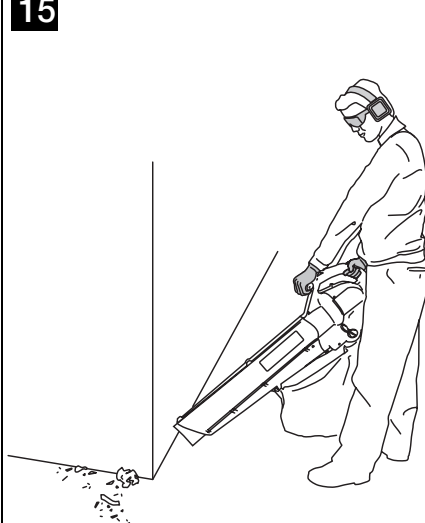

16

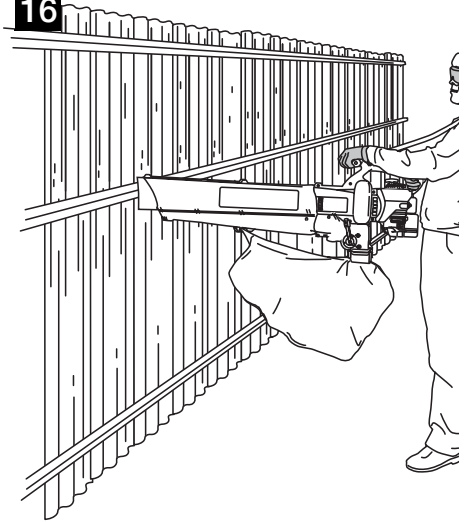

17

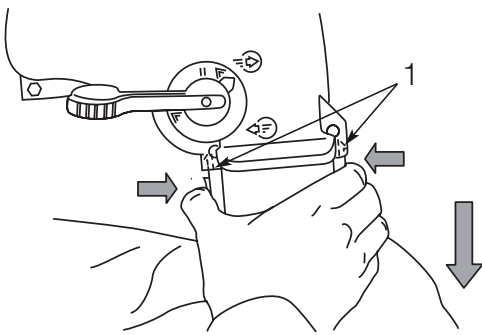

18

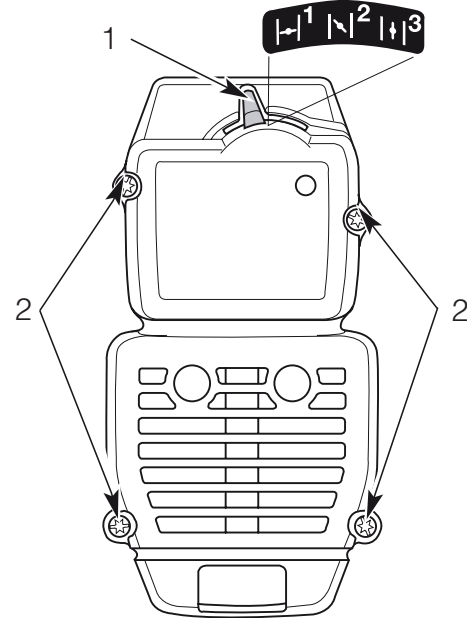

19

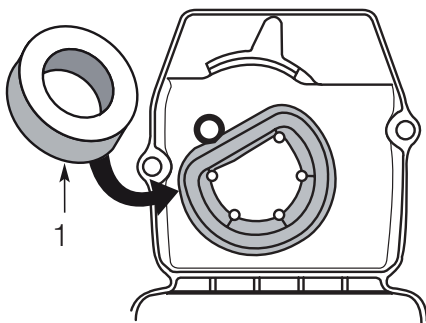

20

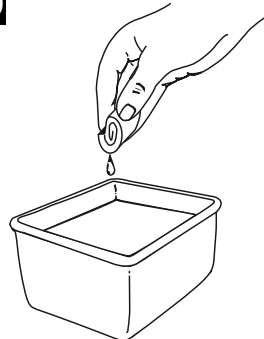

21

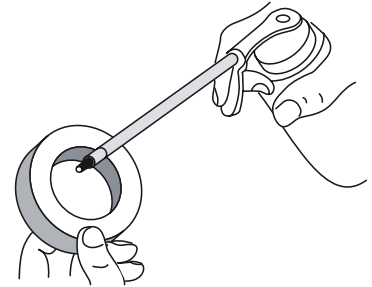

23

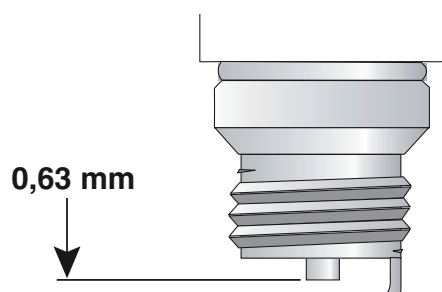

22

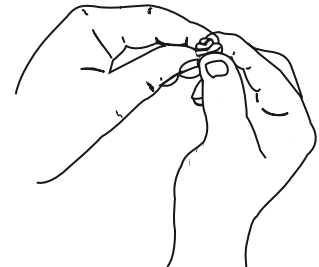

## Съдържание

За Вашата сигурност . . . . .	43
Обслужващи и указващи елементи . . . . .	46
Упътване за монтаж . . . . .	46
Масло и бензин . . . . .	47
Задвижване . . . . .	47
Обслужване и почистване . . .	49
Гаранция . . . . .	51
Отстраняване на повреди . . .	51

## Данни върху типовата табелка

Въведете в следващото поле всички данни от типовата табелка на Вашия уред. Типовата табелка ще намерите в близост до двигателя. Тези данни са много важни за понататъшно идентифициране при поръчване на резервни части за уреда и за сервизното обслужване.

_____
_____
_____

Тези и други данни за уреда ще намерите в отделната книжка за СЕ-съответствие, която е неразделна част от това упътване за експлоатация.

## Схеми

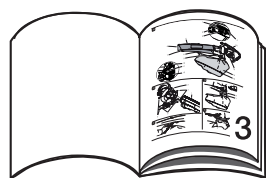

## За Вашата сигурност

### Използвайте уреда правилно

Уредът е предназначен предимно – за засмукване и издухване на листа в лични и обществени градини,  
– за отдых в съответствие с описанията и указанията за безопасност, дадени в това упътване за експлоатация.

Уредът не е разрешен за друго използване, различно от посоченото. Този, който използва уреда, отговаря за всички щети, нанесени на трети лица и тяхната собственост.

Използвайте уреда само в техническото състояние, предписано от производителя и в което Ви е доставен от него.

Собственоръчно направените промени на уреда освобождават производителя от отговорност за произтичащите от това вреди.

### Преди употреба прочетете всички указания

- Прочетете внимателно тези указания. Запознайте се добре с обслужването и с боравенето с уреда.
- Не използвайте този уред, когато сте изморени или болни, или когато сте под влиянието на алкохол, опияти или медикаменти.
- Деца и младежи под 16 години не трябва да използват уреда.
- Проверете уреда преди да го използвате. Подменете поврадените части. Проверете, дали не изтича гориво. Уверете се, че свързващите елементи са на местата си и че са добре закрепени. Неспазването на тези указания може да доведе до нараняване на този, който работи с уреда, или на тези, които го гледат, както и до повреждане на уреда.
- Винаги трябва да сте с пълното съзнание за възможността от нараняване на главата, ръцете и краката.
- Отстранете от мястото в което искате да работите всички деца, наблюдатели и животни. Пазете децата, наблюдателите и животните на разстояние в диаметър наймалко 15 m; за наблюдателите въпреки това съществува опасност да бъдат засегнати от изхвърлени надалече предмети.

Наблюдателите трябва да носят защитни очила. Когато някой се доближи до Вас веднага изключете двигателя.

### Указания за безопасност за уреди, задвижвани с бензин

Бензинът е високо пожароопасен и при запалване неговите пари могат да експлодират. Спазвайте следните предпазителни мерки:

- Съхранявайте бензина само в специално предназначени и разрешени за такова използване съдове.
- Не допускайте ситуации, в които разклатен бензин може да се възпламени. Включете двигателя едва тогава, когато бензиновите пари са изчезнали.
- Преди да напълните резервоара винаги изключвайте двигателя и го изчакайте да изстине. Никога не сваляйте капачката на резервоара и не зареждайте резервоара, когато двигателят е горещ. Никога не използвайте уреда, ако не сте завили добре капачката на резервоара. Бавно развивайте капачката на резервоара, за да изпуснете бавно налягането в резервоара.
- Преди да заредите уреда с гориво, свалете торбата.
- Смесвайте и наливайте бензин само на много чисти добре проветрени места на открито, където няма искри или пламъци. Завийте капачката на резервоара бавно, едва след като сте изключили двигателя. Не пушете докато смесвате или наливате бензин. Веднага избършете разлятия бензин от уреда.
- Отнесете уреда най-малко на 10 m от бензиностанцията (мястото на зареждане), преди да включите двигателя. Не пушете и не допускайте в близост появата на искри или открити пламъци, докато наливате бензин или докато използвате уреда.

## По време на работа с уреда

- Не включвайте уреда и не го оставяйте да работи, когато се намирате в затворено помещение или в сграда. Вдишването на отработените газове може да бъде смъртоносно. Използвайте уреда само на открито.
- Когато използвате уреда, носете предпазни очила и защитни средства за слуха. При извършване на работи с много прах носете маска за лице и срещу прах. Препоръчва се и използването на риза с дълъг ръкав.
- Носете дебели дълги панталони, ботуши и ръкавици.
- Използвайте този уред само за целите, за които е предназначен.
- Не се надвесвайте много напред над него. Винаги стойте здраво на земята и запазете равновесие.
- Използвайте уреда винаги напълно монтиран. Използвайте уреда винаги с монтирана смукателна/изпускателна тръба и торба. Проверете, затворена ли е торбата.
- При извършване на каквито и да е работи по ремонт и поддръжка, както и при монтиране и разглобяване на смукателната/изпускателната тръба и на торбата изключете двигателя и свалете лулата на свещта.
- Използвайте уреда само при дневна светлина или при много добро изкуствено осветление.
- Не пипайте двигателя и ауспуха. По време на работа тези части стават много горещи. Дори и след изключването те остават още известно време горещи.

- Не допускайте пускане на уреда по невнимание. Бъдете готови за работа с уреда, веднага след като издърпате въжето на стартера. При включването този, който използва уреда, трябва да е заел стабилно положение. Спазвайте указанията за запалване и изключване на двигателя.
- Ако срещнете чуждо тяло или се оплетете в чуждо тяло, веднага изключете двигателя и проверете за възникнали щети. Никога не използвайте уреда с не добре затегнати или повредени части.
- Докато двигателят работи никога не го поставяйте върху прашни или замърсени повърхности. Боклуците, тревата, листата и т.н. могат да бъдат засмукани и това да доведе до наранявания или до повреди на уреда.
- При появата на необичайно вибриране веднага спрете двигателя. Проверете уреда за повреди. При повреда се обърнете към специализиран сервис.
- Изключете двигателя и свалете лулата на свещта, преди да освобождавате блокажа или да отпушвате.
- Пазете ръцете, лицето и краката си далеч от всички движещи се части. Не пипайте ротора, докато той се върти, и не се опитвайте да го спирате.
- Никога не използвайте този уред за разпръскване на химически продукти, торове или други препарати, които съдържат отровни вещества.

### Използване като духалка

- Никога не насочвайте уреда към хора, домашни животни или прозорци. Насочвайте духалката винаги в посока, в която няма хора или животни или чувствителни повърхности (например: прозорци, стени, коли).

## Използване за засмукване

- Уредът служи за събиране на сух материал, като листа, трева, тънки клонки или хартийки. Не опитвайте да засмуквате мокри материали или вода, защото това може да повреди уреда.
- Не засмуквайте метал, стъклени парчета и др., защото така можете сериозно да повредите ротора.
- Не засмуквайте горещи предмети, като пепел, парчета въглини, цигари и др., защото можете да подпалите торбата.

## Други указания за безопасност

- Преди прибиране или транспортиране на уреда оставете двигателя да изстине.
- Защитете уреда по време на транспорт.
- Транспортирайте уреда само с празен резервоар за гориво.
- Съхранявайте уреда в сухо, затворено помещение, за да предотвратите неправомерното му използване или повреждането му. Пазете уреда далеч от деца.
- Никога не поливайте и не пръскайте уреда с вода или други течности. Поддържайте уреда сух, чист и без прах. Почиствайте уреда след всяко използване, спазвайте указанията за почистване и съхранение.
- Изхвърляйте стария бензин/масло или ненужните остатъци от опаковките в съответствие с местните предписания.
- При ремонтите използвайте само оригинални резервни части. Такива части можете да получите при своя търговец.

- Никога не използвайте части, принадлежности или приставки, които не са разрешени за използване за този уред. Последниците могат да бъдат сериозни наранявания за този, който използва уреда, както и повреди на самия уред. Също така гаранцията може да стане невалидна.
- Всички ремонтни работи извършвайте предимно в специализиран сервиз.
- Приберете това упътване. Четете го често и го използвайте, за да запознаете с указанията и други лица, които използват уреда. Когато заемате този уред на друго лице, му предоставете и това упътване.

### Часове за работа

Спазвайте националните/комуналните предписания относно часовете за работа (при необходимост се осведомете от съответната институция).

### Символи върху уреда

Това упътване за експлоатация описва предпазните и международни символи и пиктограми, които могат да бъдат поставени на уреда. Прочетете книжката, предназначена за потребителя, за да се запознаете с всички указания за безопасност, монтажни работи, експлоатация и ремонт.



**Предпазни и предупредителни символи**

Обръща внимание на възможни опасности, предупреждение или причини за предпазливост. Може да се използва заедно с други символи или пиктограми.



**Прочетете упътването за експлоатация!**

Неспазването на предписанията и мерките за сигурност може да доведе до сериозни наранявания. Преди включване или работа с уреда прочетете упътването за експлоатация.



**Носете предпазни очила и защитни средства за слуха.**

Повлечени от уреда предмети могат да причинят сериозни наранявания на очите, а прекалено високият шум може да доведе до загуба на слуха. При работа с уреда носете предпазни очила и защитни средства за слуха.



**Носете предпазни средства за краката и ръкавици.**



По време на работа с този уред носете стабилни ботуши и работни ръкавици.

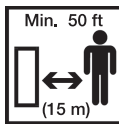

**Пазете наблюдателите на разстояние!**

Всички наблюдатели, особено децата и животните, трябва да се намират на разстояние най-малко 15 m от зоната на работа.



**Смукателна помпа/пример**

Натиснете смукателната помпа бавно 10 пъти до ограничителя.

**Бензин!**



За бензиновата смес използвайте винаги чист и пресен безоловен бензин.

**Масло!**



За бензиновата смес използвайте само разрешено в съответствие с упътването за експлоатация масло.



**Повлечени предмети и въртящите се части могат да причинят сериозни наранявания!**

Стойте далеч от изпускателния отвор. Не насочвайте уреда срещу хора, животни или обекти. Използвайте уреда само напълно монтиран, със смукателна/изпускателна тръба и торба.



**Смукателната и изпускателна турбина може да причини тежки увреждания!**

Преди извършването на каквито и да е работи по почистване, регулиране, съответно обслужване на уреда винаги изключвайте двигателя и изчакайте, докато всички движещи се части спрат да се движат.



**Предупреждение за горещи повърхности!**

Не пипайте горещите ауспуси, предавки или цилиндри. Можете да се изгорите. По време на работа тези части стават прекалено горещи и остават горещи още известно време след изключване на уреда.



**Работен режим смукане**



**Работен режим духане**



**Лост на газта**

Бързи обороти на двигателя



**Лост на газта**

Бавни обороти на двигателя

I

**Шалтер за запалване**Вкл./старт/  
работен режим

O

**Шалтер за запалване**

Изкл. или Стоп

**Позиции на смукача**

1 Пълен смукач – позиция за включване

2 Полусмукач – междинна позиция

3 Работно положение

Дръжте тези символи винаги на уреда във вид, в който могат да се четат ясно.

**Символите в това упътване**

В това упътване са използвани следните символи:

**Опасност**

Обръща се внимание на опасностите, които са свързани с описаната дейност и при които съществува опасност за хората.

**Внимание**

Обръща се внимание на опасностите, които са свързани с описаната дейност и в следствие на които могат да възникнат щети на предмети.

**Съвет**

Обозначава важна информация и съвети за употреба.

**Обслужващи и указващи елементи****Внимание. Повреди на уреда.**

Тук са описани функциите на обслужващите и индикаторните елементи. Не изпълнявайте все още никакви функции!

Фигура 1

1 Лост на газта

2 Капачка на резервоара

3 Шалтер за запалване

4 Въже на стартера

5 Смукателна/изпускателна тръба

6 Смукателен отвор

7 Изпускателен отвор

8 Закрепваща кука

9 Превключващ лост всмукване/изпускане

10 Лост на смукача

11 Смукателна помпа/пример

12 Капак на въздушния филтър/ шумозаглушителя

13 Цип

14 Торба

15 Запалителна свещ

16 Каишка за раменете

**Упътване за монтаж****Опасност**

Опасност от нараняване при включване на двигателя по невнимание.

Пазете се от наранявания.

Преди извършване на каквито и да е работи по уреда:

– Изключете двигателя,

– Изчакайте всички въртящи се части напълно да спрат да се движат; двигателят трябва да е напълно изстинал.

– Извадете лулата на свещта.

**Указания за изхвърляне на отпадъците**

Ненужните остатъци от опаковките, старите уреди и др. Изхвърляйте в съответствие с местните разпоредби.

**Сглобяване и разглобяване на смукателната/изпускателната тръба****Сглобяване**

Фигура 2

■ Извадете винтовете и гайките от пакета с принадлежности.

■ Поставете смукателната/изпускателната тръба (1) в отвора на корпуса на двигателя (2), така че отворите на тръбата да съвпаднат с отворите на корпуса.

■ Поставете двата винта с резба (3) от дясната страна, а двете гайки (4) от лявата страна на корпуса на двигателя.

■ Затегнете винтовете, но не прекалено.

■ От двете страни завийте двата самонарезни винта (5). Затегнете винтовете добре, но не прекалено.

**Разглобяване**

■ Става както сглобяването, но по обратния ред.

**Поставяне и сваляне на торбата****Сглобяване**

Фигура 3

■ Окачете торбата на куката на смукателната/изпускателната тръба.

Фигура 4

■ Поставете адаптера на торбата (1) върху вложката (2) на корпуса.

Натиснете адаптера докато блокират капачетата (3) от двете страни.

**Разглобяване**

Фигура 5

■ Натиснете капачетата (1) от двете страни и извадете торбата.

■ Откачете торбата от куката.

**Монтиране и регулиране на каишите**

Фигура 6

■ Прокарайте колана (1) през гайката (2).

■ Прокарайте колана до край.

■ Закачете карабината (3) на една от халките (4) на корпуса.

Фигура 7

■ Прекарайте каишите през главата си и заемете работно положение.

Фигура 8

■ Регулирайте каишите в съответствие с височината си.

## Масло и бензин

### Масло

Използвайте само качествено масло, API-класификация TC (TSC-3), което се препоръчва за двутактови двигатели с въздушно охлаждане. Смесете маслото за двутактови двигатели, както е указано на опаковката, 1:40 (2,5%).

### Бензин

#### **Опасност**

При определени условия бензинът е силно възпламеним и взривоопасен.

- Зареждайте с гориво само в проветриви места и при изключен двигател. Не пушете и изключете всички източници на искри около резервоара и на мястото за съхранение на горива.
- Преди зареждане с гориво свалете торбата. Замърсената с гориво торба е предпоставка за пожар.
- Не препълвайте резервоара за гориво (в гърлото не трябва да има гориво). След зареждане се уверете че капачката на резервоара е добре завита и стегната.
- Внимавайте при зареждането да не разливате гориво. Разлятото гориво и бензиновите пари могат да се възпламенят. Ако разлеее гориво, внимавайте мястото да е добре изсъхнало преди отново да включите двигателя.
- Избягвайте повторен или продължителен контакт с кожата, както и вдишване на бензиновите пари.

### Виж указанията за смесване на бензин и масло

Стара и/или неправилно приготвена горивна смес е основната причина уредът да не работи добре. Винаги използвайте чист, пресен безоловен бензин (не по-стар от 60 дни).

Стриктно спазвайте указанията за съотношението бензин/масло.

В съответствие с предписанието пригответе смес от двутактово двигателно масло и безоловен бензин, 1:40 (2,5%). Не пригответе сместа направо в резервоара.

### Зареждане с гориво

Фигура 1

- Свалете капачката на резервоара (2).
- Напълнете резервоара със смес от бензин и масло. Никога не препълвайте!
- Отново затворете резервоара добре.
- Преди да включите двигателя отместете уреда на разстояние около 10 m от мястото на зареждане/съда с гориво.

## Експлоатация

#### **Внимание**

- При запалване на двигателя внимавайте уредът да не е насочен към хора, животни, предмети или разпръснати отпадъци.
- Когато използвате уреда носете защитни средства за очите и за слуха.
- По време на работа дръжте уреда с двете ръце (фиг. 13).
- Проверявайте състоянието на уреда и добре ли са закрепени смукателната/изпускателната тръба и корпуса.
- Проверете затворен ли е ципът (13) на торбата (14) (фиг. 1).
- След работа:
  - Почистете уреда.
  - Изхвърлете отпадъците в съответствие с местните предписания.

## Запалване на двигателя

#### **Опасност**

Закачете каишите за рамене след включване на двигателя.

#### **Съвет**

Двигателят работи с Advanced Starting Technology™ (подсилен с пружини процес на запалване) с което разходът на гориво при запалването значително се намалява. Можете толкова да изтеглите въжето на стартера, докато двигателят запали сам (подпомогнат от пружини). Не е необходимо да теглите силно въжето – при изтеглянето няма силно съпротивление. Моля обърнете внимание на това, че този метод на запалване е много по-различен (и много по-лесен) от този, с който сте свикнали.

1. Смесете бензин (Ото-гориво) с масло. Напълнете резервоара със сместа. Виж **масло и бензин**.
2. Поставете шалтера за запалване (1) в положение **Вкл. [I]** (фиг. 9).
3. Поставете лоста за превключване (1) в положение издихване/↔ (фиг. 10).
4. Бавно натиснете смукателната помпа/примера (1) до край 10 пъти (фиг. 11). Горивото трябва да се вижда в помпата. Ако не е така, натискайте докато горивото започне да се вижда.
5. Поставете лоста на смукача (2) в положение 1/|↔| (фиг. 11).
6. Поставете лоста на газта (2) в положение ↻ (фиг. 9).
7. Поставете уреда легнал на земята, изтеглете въжето за запалване **контролирано и постоянно движение** 5 пъти (фиг. 12).
8. Поставете лоста на смукача (2) в положение 2/|↻| (фиг. 11).

9. Поставете уреда легнал на земята, изтеглете въжето за запалване **контролирано и постоянно движение** 1–5 пъти, за да запалите двигателя (фиг. 12).

10. Когато двигателят работи: Оставете двигателят да поработи 15–30 секунди.

### Съвет

При ниски температури двигателят може да има нужда от повече време за загряване и за достигане на максималната скорост.

11. Двигателят е добре загрял, ако може да ускорява без забавяне. След като двигателят загрее, поставете лоста на смукача (2) в положение 3/|↑| (фиг. 11). Тогава уредът е готов за работа.

12. Когато двигателят се колебае, поставете лоста на смукача обратно в положение 2/|↘| (фиг. 11) и го оставете да се загрее още.

Когато двигателят не запалва, повторете стъпки 4–11.

### Съвет

- Не е необходимо да използвате смукача, за да запалите топъл двигател. Поставете шалтера в положение **Вкл** [I] и в положение 2/|↘|.
- Лостът на смукача е в положение 3/|↑| Ако двигателят се задави при запалването. Изтеглете въжето на стартера. След 3 до 8 опита двигателят трябва да запали.

### Спиране на двигателя

- Поставете лоста на газта (2) в положение за празен ход  (фиг. 9). Оставете двигателя да изстине като работи на празен ход.
- Поставете шалтера за запалването (1) в положение **Стоп** [0] (фиг. 9).

### Как да държите уреда

Когато използвате уреда:

- Прекарайте каишите през главата си.
- Закачете каишите за уреда.
- Застанете в работно положение (фиг. 7).

### Превключване между режим на смукане и режим на издухване

#### Съвет

Превключването между режим на смукане и режим на издухване може да стане по време на работа на двигателя. **Никога** не поставяйте лоста за превключване в междинно положение. Фигура 10

#### Функция засмукване

- Поставете лоста за превключване в горно положение .

#### Функция издухване

- Поставете лоста за превключване в долно положение .

### Изпразнете торбата

#### Опасност

*Преди да свалите/изпразните торбата спрете двигателя и изчакайте всички движещи се части да спрат да се движат.*

- Свалете торбата, като за целта натиснете капачетата от двете страни и извадете торбата.
- Откачете торбата от куката.
- Отворете ципа и изхвърлете съдържанието на торбата в съответствие с местните предписания.
- След като изпразните торбата я обърнете наопаки (отвътре навън) и изтупайте добре, за да отстраните праха и боклуците от тъканта.
- Отново обърнете торбата, затворете ципа и поставете торбата на място.

### Указания за използване

#### Използване като духалка

Използване за места, които се чистят трудно:

- Лехи, храсти, дървета (фиг. 14)
- Ягли на къщи (фиг. 15)
- Решетки, огради, и т.н. (фиг. 16).

- Дръжте уреда както е показано на фиг. 14–16.

- Дръжте смукателната/изпускателната тръба на няколко сантиметра от земята и изпълнявайте плавни движения от едната към другата страна.

- Движете се бавно напред.
- Събраната купчина боклук трябва да бъде пред Вас.
- Средно число на оборотите е достатъчно за леки материали.
- За тежки материали и груб боклук изберете по-високо число на оборотите.

#### Използване за засмукване

- За места, които се чистят трудно, като лехи, храсти, ягли на къщи и т.н.
- Дръжте уреда с леко наклонена смукателна/изпускателна тръба, както е показано на фиг. 13.
- Направете движение на страни, за да съберете по-лекия материал. Листата и тънките клони се засмукват и се нарязват. Торбата така може да побере повече материал.
- Изпразнете пълната торба.

## Обслужване и почистване

### **Внимание**

Преди извършване на каквито и да е работи по уреда:

- Изключете двигателя.
- Изчакайте всички въртящи се части напълно да спрат да се движат; двигателят трябва да е напълно изстинал.
- Извадете куплунга на запалителната свещ на двигателя, така че да не е възможно запалване на двигателя по невнимание.

Всички ремонтни работи извършвайте предимно в специализиран сервис. В края на сезона занесете уреда в специализиран сервис за проверка и техническо обслужване.

### Препоръките за обслужване на въздушния филтър

#### Сваляне на капака на въздушния филтър/ауспуха

Фигура 18

- Поставете лоста на смукача (1) в **средно** положение (2/|↖|).
- Свалете четирите винта (2), които държат капака на въздушния филтър/шумозаглушителя.
- Свалете капака от двигателя.

#### Почистване на въздушния филтър

Почиствайте и смазвайте въздушния филтър на всеки десет работни часа. Това е една много важна част от обслужването. При недостатъчно поддържане на въздушния филтър гаранцията става **НЕВАЛИДНА**.

- Свалете капака на въздушния филтър/ауспуха. Виж **указанията за сваляне на капака на въздушния филтър/ауспуха**.

- Свалете въздушния филтър (1) зад капака на въздушния филтър/шумозаглушителя. (фиг. 19).
- Измиете филтъра с вода и почистващ препарат (Фиг. 20). Изплакнете филтъра добре. Изстискайте излишната вода. Оставете филтъра да изсъхне напълно.
- Леко смажете филтъра с чисто масло (фиг. 21).
- Изстискайте филтъра, за да разпределите равномерно маслото и за да отстраните излишното масло (фиг. 22).
- Монтирайте филтъра отново в капака на въздушния филтър/ауспуха (фиг. 19).

### **Съвет**

При използване на уреда без въздушен филтър и без капак на въздушния филтър/ауспуха гаранцията става **НЕВАЛИДНА**.

#### Монтиране на капака на въздушния филтър/ауспуха

- Поставете капака на въздушния филтър/ауспуха над задната част на карбуратора и ауспуха.

### **Съвет**

За монтиране на капака на въздушния филтър/шумозаглушителя лоста на смукача (ако има такъв) трябва да бъде поставен в **средно** положение (2/|↖|) (фиг. 18).

- Поставете четирите винта (2) в отворите на капака на въздушния филтър/шумозаглушителя (фиг. 18) и затегнете. Използвайте плосък гаечен ключ или T20 Torx комплект за завиване. Не стягайте много.

#### Регулиране на карбуратора

Тази регулировка трябва да се извършва само в специализиран сервис.

### Проверете/сменете запалителната свещ

Използвайте запалителна свещ Champion RDJ7Y (или запалителна свещ със същото качество). Правилното разстояние между електродите трябва да бъде **0,63 mm**.

Сваляйте запалителната свещ на всеки 25 работни часа и проверявайте състоянието ѝ.

- Спрете двигателя и го оставете да изстине.
- Извадете куплунга на запалителната свещ.
- Почистете замърсяванията около запалителната свещ.
- Развийте запалителната свещ на ляво като използвате ключ за запалителни свещи.
- Проверете/регулируйте разстоянието между електродите – **0,63 mm** (фиг. 23).

### **Съвет**

Подменете повредените, покрити със сажди или зацапани запалителни свещи.

- Завийте запалителната свещ и затегнете с въртящ момент 12,3–13,5 Nm затегнете. Не стягайте много.

#### Почистване на уреда

За почистване на външната страна на уреда използвайте малка четка. Не използвайте силни почистващи препарати. Препаратите за домакински цели, които съдържат ароматни масла, като масло от бор или лимон, а също така и разтворители, като керосин, могат да повредят пластмасовия корпус и дръжката. Избършете мокрите части с мека кърпа.

## Почистете торбата

- Носете предпазни очила и маска за прах.
- След всяко използване изпразвайте и изтупвайте торбата.
- Веднъж в годината (при необходимост и често) перете торбата:
  - Изпразнете торбата.
  - Обърнете торбата (вътрешната страна да отиде отвън).
  - Окачете торбата.
  - Почистете торбата с воден маркуч (**не използвайте уреди с високо налягане**).
  - Изсушете торбата.

## Съхранение

- Никога не прибирайте уреда с гориво в резервоара или там, където парите могат да достигнат до искри или открит огън.
- Преди прибиране за съхранение оставете двигателя да изстине.
- Съхранявайте уреда в сухо, затворено помещение, за да предотвратите неправомерното му използване или повреждането му. Пазете уреда далеч от деца.

## Съхранение за по-дълго време

Когато трябва да приберете уреда за по-дълго време, направете следното:

- Източете цялото гориво от резервоара в съд със същата смес за двутактови двигатели. Не използвайте гориво, което е съхранявано повече от 60 дни.
- Включете двигателя и го оставете да работи, докато свърши останалото гориво до край. Това гарантира, че в карбуратора няма да остане гориво.
- Оставете двигателя да изстине. Свалете запалителната свещ и налейте в цилиндъра висококачествено двигателно или двутактово масло. Изтеглете бавно въжето на стартера, за да разпределите маслото. Поставете отново запалителната свещ.

## Съвет

Свалете запалителната свещ и излейте цялото масло от цилиндъра, преди да включите уреда след като е стоял неизползван дълго време.

- Почистете уреда основно и го проверете за хлабави или повредени части. Поправете или подменете повредените части и затегнете хлабавите винтове, гайки и болтове. Сега вече можете да приберете уреда.
- Съхранявайте уреда в сухо, затворено помещение, за да предотвратите неправомерното му използване или повреждането му. Пазете уреда далеч от деца.

## Гаранция

Във всяка държава са валидни издадените от нашата фирма или от вносителя гаранционни условия. В рамките на гаранцията отстраняваме безплатно повредите на Вашия уред, в случай че те се дължат на грешка при производството или на некачествен материал. В случаи, отнасящи се до гаранционното обслужване, се обърнете към продавача или към най-близкото представителство.

## Отстраняване на повреди

Грешки	Причина	Мерки
Двигателят не запалва.	Шалтерът за запалване е в положение ИЗКЛ.	Поставете шалтера в положение ВКЛ.
	Резервоарът за гориво е празен.	Напълнете резервоара за гориво.
	Примера не е натиснат достатъчно надолу.	Натиснете примера 10 пъти до край надолу.
	Двигателят е задавен.	Използвайте метода за запалване с лост на смукача в работно положение.
	Старо или неправилно смесено гориво.	Изпразнете резервоара/напълнете с прясна горивна смес.
	Замърсена запалителна свещ.	Подменете или почистете запалителната свещ.
На празен ход двигателят работи неравномерно.	Запушен въздушен филтър.	Почистете или подменете въздушния филтър.
	Старо или неправилно смесено гориво.	Изпразнете резервоара/напълнете с прясна горивна смес.
	Недобра регулировка на карбуратора.	Регулирайте карбуратора в специализиран сервис.
Двигателят не ускорява.	Старо или неправилно смесено гориво.	Изпразнете резервоара/напълнете с прясна горивна смес.
	Недобра регулировка на карбуратора	Регулирайте карбуратора в специализиран сервис.
Двигателят няма мощност или уредът не всмуква/не изпуска въздух.	Пълна торба.	Изпразнете торбата.
	Въздушният филтър е замърсен.	Почистете или подменете въздушния филтър.
	Повредена смукателна/изпускателна турбина.	Сменете повредените части в специализиран сервис.
	Запушена смукателната/изпускателната тръба.	Свалете и почистете смукателната/изпускателната тръба.
Силни вибрации.	Повредена смукателна/изпускателна турбина или други части.	<b>Веднага изключете уреда.</b> Сменете повредените части в специализиран сервис.

Ако имате други въпроси се обърнете към своя търговец на място.