

ЛИСТОТЪБИРАЧ ЕЛЕКТРИЧЕСКИ

VVT 2400

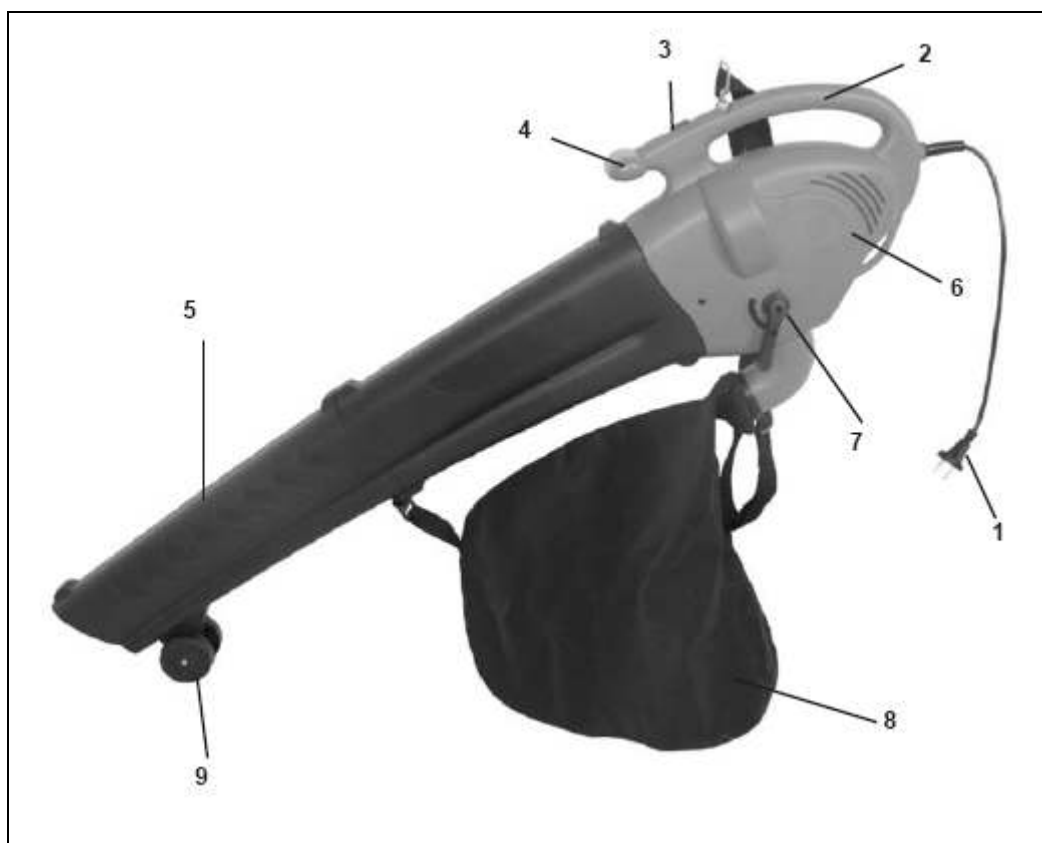

ИНСТРУКЦИЯ ЗА ЕКСПЛОАТАЦИЯ



Обозначение на частите

1. Захранващ проводник
2. Задна дръжка
3. Превключвател Вкл./Изкл.
4. Предна дръжка
5. Смукателна/духаща тръба
6. Корпус на двигателя
7. Лост за обръщане на клапата
8. Торба за събиране
9. Направляващо колело

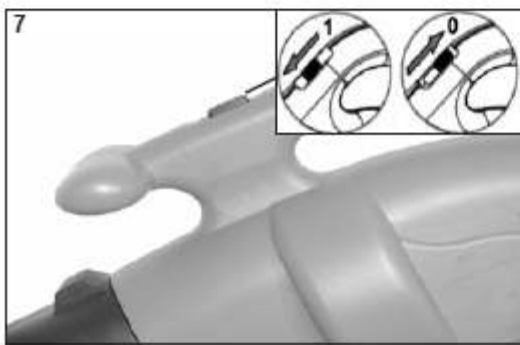
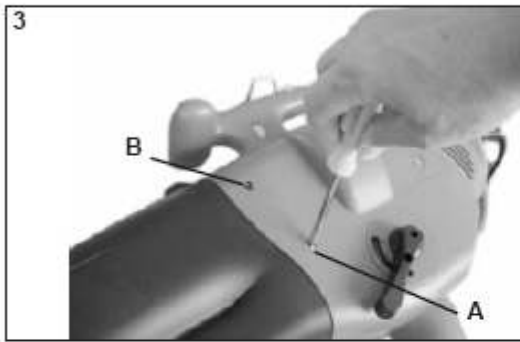
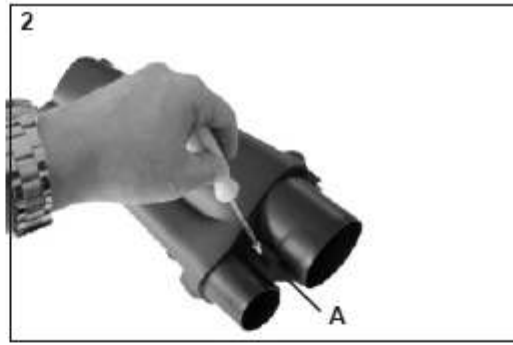
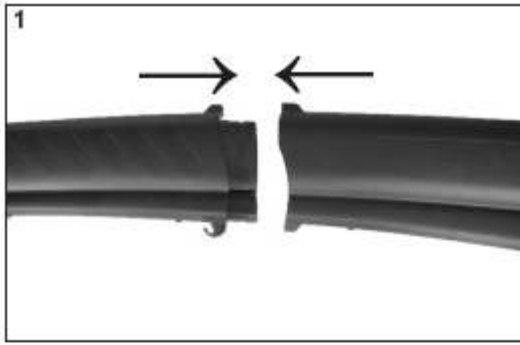

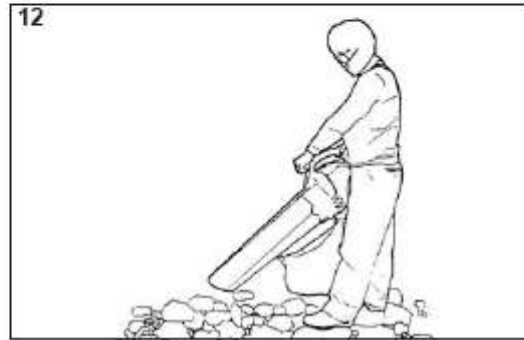
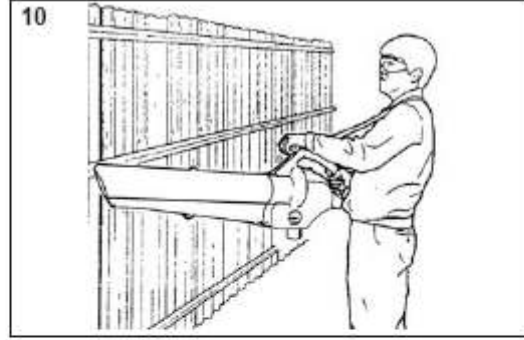
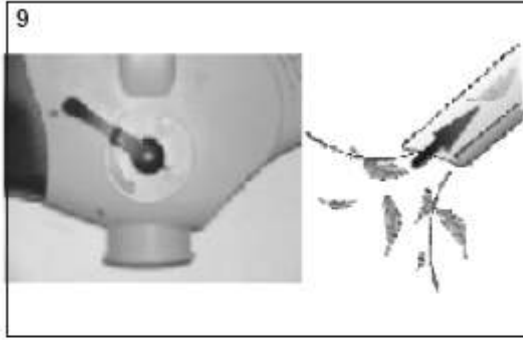

СИМВОЛИ ЗА БЕЗОПАСНОСТ И МЕЖДУНАРОДНИ СИМВОЛИ

В тази Инструкция за употреба се описват символите за безопасност, както и международните символи и пиктограми, които може да са поставени върху уреда. Преди употребата на този уред трябва да се прочетат всички указания за безопасност. При несъобразена с предписанията употреба на този листосъбирач, могат да възникнат наранявания от огън, токов удар или порязвания, а също така и материални щети.

Съхранявайте добре Инструкцията за обслужване !

СИМВОЛ	ЗНАЧЕНИЕ
	<ul style="list-style-type: none">• ЧЕТЕТЕ РЪКОВОДСТВОТО ЗА УПОТРЕБА Ако не се придържате към указанията за обслужване и мероприятията за безопасността, дадени в Ръководството за употреба, могат да възникнат тежки наранявания. Преди пускане и работа с този уред прочетете Ръководството за употреба.
	<ul style="list-style-type: none">• ИЗПОЛЗВАНЕ И СЪХРАНЕНИЕ Да не се използва при влажно време и винаги да се съхранява в сухи помещения.
	<ul style="list-style-type: none">• НОСЕТЕ ЗАЩИТНИ СРЕДСТВА ЗА ОЧИТЕ И СЛУХА ПРЕДУПРЕЖДЕНИЕ: Изхвърлените настрани предмети могат да доведат до тежки наранявания на очите, а прекомерния шум - до загуба на слуха. При работа с този уред носете защитни средства за очите и слуха.
	<ul style="list-style-type: none">• ДРЪЖТЕ ДРУГИТЕ ЛИЦА НА РАЗСТОЯНИЕ ПРЕДУПРЕЖДЕНИЕ: Обръщайте внимание на това, че на разстояние 5м. около работната зона не трябва да има хора. Това важи особено за деца и животни.
	<ul style="list-style-type: none">• Изключете от ел. мрежата преди транспортиране и ремонт! Ако кабела е повреден, изключете веднага от ел. мрежата и заменете кабела.
	<ul style="list-style-type: none">• ПРЕДУПРЕДИТЕЛЕН СИМВОЛ Указва за опасност, предупредителни указания или основание за особено внимание. Може да се използва заедно с други символи и пиктограми.
	<ul style="list-style-type: none">• ОТВЕЖДАНЕ НА ОТПАДЪЦИТЕ И ОПАЗВАНЕ НА ОКОЛНАТА СРЕДА Когато Вашият уред, стане негоден за употреба или повече не Ви трябва, моля в никакъв случай не изхвърляйте уреда с домашните отпадъци, а го отведете съобразно екологичните изисквания. Моля предайте уреда в пункт за събиране на използвани отпадъци.

Употреба според предназначението

Листосъбирача се използва изключително по един от следните два начина:

1. За засмукване на изсъхнали листа.
2. За събиране на изсъхналите листа, респ. изваждането им от труднодостъпни места (напр. под автомобили). В режим на засмукване тя работи и като гробилка, благодарение на което обемът на листата се намалява в отношение около 10:1, и заема по-малко място в торбата за събиране и събраният материал едновременно се подготвя за евентуално компостиране. Всеки вид употреба, която се различава от указанията в настоящото ръководство за експлоатация, може да причини повреди по машината и сериозно да застраши оператора.

За да запазите Вашата гаранция и в интерес на безопасността на продукта, моля непременно спазвайте предписанията за безопасност. Поради конструкцията не могат да се изключат напълно всички остатъчни рискове.



Внимание: При употребата на електрически инструменти за предпазване от токов удар, опасност за нараняване и пожарна опасност, трябва да се съблюдават следните основни мероприятия за безопасност. Четете и съблюдавайте всички тези указания преди да използвате този уред. Добре съхранявайте указанията за безопасност. Спазвайте правните предписания за защита от шум!

Указания по безопасността

- Преди всякакъв вид работи по машината, преди смяна на инструмент, и при неизползване, изваждайте мрежовия щепсел от контакта.
- За безопасна работа се препоръчва уредът да се ползва през съоръжение за предпазване от утечен ток (RCD) с утечен ток максимално 30 mA.
- Никога не носете уреда за кабела.
- Обслужването на машината не е разрешено за лица под 16 години.
- При работа винаги носете защитни очила и защитни ръкавици.
- За предпазване от наранявания трябва да се носи прилежало работно облекло. Не носете широки грехи или украшения, които могат да бъдат увлечени в отворите за засмукване на въздух. Също така внимавайте при дълга коса.
- За избягване увреждането на слуха носете антифони; подходящи са шлемовете с щит за лицето.
- При работа следете за стабилна стойка.
- Пазете се от електрически удар; избягвайте докосване на тялото със заземените части.
- Поставете щепсела в контакта само при изключен уред.
- При работа добре гръжте машината с двете ръце!
- Съхранявайте уреда на място недостъпно за деца !
- Не излагайте машината на съжд и лошо време. Погрижете се за добро осветление. Не използвайте машината в близост до горими течности или газове.
- Ако свързващият кабел се повреди по време на работа, веднага го изключете от мрежата. Не докосвайте в никой случай кабела, преди да го откачите от мрежата.
- За избягване на повреди на мрежовия кабел, винаги го гръжте зад машината.
- Веднага откачете уреда от мрежата, ако той започне да вибрира необичайно.
- Използвайте само удължителни кабели, които са одобрени за използване на открито и не са по-леки от кабелите с гумено уплътнение H07 RN-F съгласно DIN/VDE 0282 със сечение най-малко 1,5 mm². Щепселът и контактите на удължителните кабели трябва да са защитени от вода.
- Използвайте само оригинални принадлежности.
- В никакъв случай не засмуквайте мокър материал, вода, течности, стъклени парчета, желязо, камъни или тенекиени кутии. Може да възникне опасна ситуация за Вашата сигурност или тази на уреда.
- Не засмуквайте жарава и горящи, тлеещи или димящи материали. Не засмуквайте материали, които са замърсени от горими или взривоопасни вещества. Не засмуквайте горящи цигари.
- Във всички случаи следете засмукваният материал да не е възпламенен, отровен или

взривоопасен.

- Когато използвате уреда като листосъбирач, следете торбата да бъде поставена както трябва.
- В работната зона не трябва да има кабели, камъни, чакъл и кутии.
- При работа внимавайте да не блъскате уреда в твърди предмети, които могат да причинят повреда.
- Операторът носи отговорност към трети лица в работната зона. По време на работа не допускайте други хора или животни в радиус от 5 метра.
- Не подавайте с ръка предмети към засмукващата тръба.
- Преди да транспортирате, почистете или проверявате уреда, убедете се, че:
- Превключвателят е на „0„ (изключен), свързването към мрежата е прекъснато и всички подвижни части са спрели.
- Не пъхайте части от тялото като напр. ръце или пръсти в прореза за засмукване или духане на въздух.
- Не поставяйте уреда в затворени или слабо проветрени помещения и при наличието на течности, газове, прах и горими и/или взривоопасни вещества.

ЛИСТОСЪБИРАЧ

Технически данни		BVT 2400
Диапазон ном. напрежение	V~	230
Номинална честота	Hz	50
Номинално потребление	W	2.400
Защита (инертна)	A	16
Обороти на празен ход	U/min.	15.000
Макс. скорост на духане	км/ч	270
Макс. произв. издухван въздух	м ³ /мин	12
Обем събирателен чувал	l	40
Тегло без кабел	kg	4,0

Категория на защита II/VDE 0700

Нормираното ниво на звуково налягане и акустична мощност (A) на уреда, измерено по ДИН 45635 част 1, приложение D съставлява:

Стойност на емисията за работното място LPA: 79 dB(A)

Вибрация: 5,15 m/s²

Измерените стойности са определени в съответствие с EN 60 335-1/A1:2004; EN 60 335-2 100:2002

Защитен срещу радиосмущения по EN 55014-1, EN 55014-2



Моля носете защитни средства за слуха !

Област на приложение

Този уред е подходящ само за продухване и засмукване на сухи и леки материали, като напр. листа, трева, малки клонки и парчета хартия. Засмукването на тежки материали, като напр. метал, камъни, клони и счупено стъкло изрично е забранено.

Монтаж (фиг. 1-5)

- Частите на тръбата за засмукване/продухване трябва да се сглобят преди ползване на уреда.
- Поставете водещите канали на горната и долна част (5) на тръбата за засмукване/продухване точно един върху друг.
- Вкарайте двете части стабилно една в друга, докато въгледеният зъб фиксира.
- Развийте 2-та винта А от тръбата, за да можете да вкарате тръбата безпрепятствено (фиг.2).
- Вкарайте тръбата за засмукване/продухване в корпуса на двигателя 6.

- Завийте 4-те винта А и В. Винтовете В са опаковани към принадлежностите. Следете тръбата за засмукване/продухване да е стабилна в корпуса на двигателя (фиг. 3).
- Закачете торбата за събиране към куката на тръбата за засмукване/продухване (фиг. 4).

Поставете въртящия се съединител на торбата за събиране върху тръбата за изхвърляне на корпуса на двигателя. Чрез завъртане (ок. 2 см) по посока на часовниковата стрелка торбата за събиране се фиксира. За сваляне на торбата за събиране, завъртете въртящия се съединител ок. 3 см срещу часовниковата стрелка и издърпайте торбата за събиране (фиг. 5) Монтирате след това колана за през рамо към предвидената халка.



Внимание: В интерес на безопасността тръбата, респ. частите на тръбата след сглобяването им не трябва да бъдат разглобявани.

Никога не пускайте уреда в експлоатация без изцяло монтирана и завинтена тръба.

Експлоатация

Преди пускане в експлоатация

Преди пускането на уреда в експлоатация се убедете, че торбата за събиране е поставена и че коланът за през рамо е поставен в подходяща за Вас работна позиция.

Свързване на мрежовия кабел (фиг. 6)

Закрепете удължителния кабел от едната страна на съоръжението за предпазване при теглене, както е показано на фиг. 6.

Превключвател вкл/изкл (фиг. 7)

Превключвателят вкл/изкл 3 се намира в гръжка 2. За включване натиснете превключвателя напред в положение „1”

За изключване натиснете превключвателя назад в положение „0”

Продухване (фиг. 8)

Режимът на продухване може да се използва и за почистване на ъгли, по огради и стени, в обрасли места или под автомобили (фиг. 10) При това следете за посоката на въздушната струя, тъй като тя може да задвижи и тежки предмети и да доведе до наранявания или материални щети.

- Завъртете ключа за избор на функция срещу часовниковата стрелка в положение „продухване”.
- Включете уреда с превключвателя включено/изключено, насочете въздушната струя напред и се движете бавно напред, за да съберете листата с продухване или да ги извадите от труднодостъпни места.

Засмукване (фиг. 9)

- Завъртете ключа за избор на функция срещу часовниковата стрелка в положение „засмукване”.
- Проверете дали торбата за събиране е закрепена правилно.
- Дръжте тръбата няколко сантиметра над листата, които искате да засмучете. Включете уреда.
- Дръжте уреда, както е показано на фиг. 11 и 12; наклонете тръбата за засмукване/продухване и завъртайте края на тръбата, за да засмучете леките замърсявания/листа – при това винаги поддържайте няколко сантиметра разстояние между отвора на тръбата за засмукване/продухване и почиствания терен.
- При това листата се засмукват в тръбата, раздробяват се и се вкарват в торбата за събиране.

Съвети: Леките замърсявания между засмукващата тръба, корпуса на двигателя и изхвърлящия отвор могат да се отстранят лесно, като многократно се смени положението на ключа за избор на функция.

Ако торбата за събиране е пълна, дебитът на засмукването силно намалява. В този случай, поставете превключвателя вкл/изкл в положение „0,, (изключено) и извадете мрежовия щепсел от удължителния кабел. Изчакайте докато ротора на засмукването спре изцяло. Отворете ципа на торбата за събиране, разтворете отвора и изпразнете докрай торбата за събиране. Ако сте събирали само листа или части от растения, те вече са раздробени и могат да се използват за компостиране. Затворете ципа на торбата за събиране и продължете работата.

Внимание! Преди да поставите торбата за събиране обратно, почистете вътрешната страна на отвора за изхвърляне от раздробени остатъци.

Поддръжка и обслужване

1. Поставете превключвателя в положение „0,, (изключено) и извадете мрежовия щепсел преди да започнете работи по поддръжка и почистване на уреда.
2. Поддържайте отвора за засмукване на въздух и прореза за въздух чисти от замърсяване, за да избегнете прегряване на двигателя.
3. Не използвайте силни почистващи средства за почистване на пластмасовите части на уреда. Достатъчно е някакво меко средство за промиване върху влажна кърпа. Уредът никога не трябва да влиза в контакт с вода.
4. Веднага изключете двигателя, ако уредът завибрира неочаквано силно. Неочакваните вибрации обикновено са следствие от механичен проблем - продължаването на работата може да доведе до нараняване или материални щети.
5. Уредът не трябва да бъде смазан, защото двигателят е оборудван със сачмени лагери със смазка, достатъчна за експлоатационния им живот.
6. Ако уредът не функционира, трябва да се свържете със специализиран сервис. Не се опитвайте сами да поправяте уреда. В корпуса на уреда няма части, които трябва да бъдат поддържани.

Съхранение

1. Почистете уреда преди съхранение.
 - Отстранете замърсяването от отвора за засмукване на въздух.
 - Почистете пластмасовите части с мек сапун и с гъба, напоена с топла вода.
 - Не пръскайте уреда с вода.

Предупреждение

Никога не излагайте уреда на гъжд. Не използвайте силни почистващи средства или разтворители. Никога не потапяйте уреда във вода или други течности.

2. Когато уредът не се използва, съхранявайте го на закрито на сухо място, недостъпно за деца.

Откриване на повреди



Внимание! Преди всяка работа по уреда извадете щепсела от контакта.

- **Уредът не стартира:** Проверете дали превключвателят е в позиция „I,,; дали предпазният превключвател за утечен ток, респ. предпазител в токовия кръг не са изключени. Ако уредът не стартира след тази проверка, дайте го за проверка от оторизиран сервис.
- **Уредът не засмуква:** Проверете дали торбата за листа не е пълна. Ако е така, изпразнете я; проверете дали лостът за обръщане на клапата е в правилна позиция, иначе, дайте уреда за проверка от оторизиран сервис.
- **Уредът не продухва:** Проверете дали лостът за обръщане на клапата е в правилна позиция ,иначе, дайте уреда за проверка от оторизиран сервис.
- **Колелото за раздробяване е блокирано:** Проверете дали не е засмукан твърде голям предмет; дали между работното колело и камерата за раздробяване не е заседнало парче

дърво, картон или нещо друго. Ако колелото за раздробяване остане блокирано, дайте уреда за проверка от оторизиран сервиз.

- Ако уредът вибрира, моля в никой случай не го използвайте. Дайте го за проверка от оторизиран сервиз.

Отвеждане на отпадъците и опазване на околната среда

Когато Вашият листосъбирач стане негоден за употреба или повече не Ви трябва, моля в никакъв случай не го изхвърляйте с домашните отпадъци, а го отведете съобразно екологичните изисквания. Моля предайте и уреда в пункт за събиране на използвани отпадъци. Пластмасовите и металните части тук могат да бъдат отделени и предадени в пункт за рециклируеми отпадъци. Информация за това ще получите във Вашата общинска или градска администрация.